



KOLLEKTIV AVTAL FÖR MÅLERIYRKET

1 maj 2023
till 30 april 2025

Måleriföretagen i Sverige • Svenska Målareförbundet

Lön

Arbets tid

Ackord

Semester

Resor

Avlöning

Arbetets ledning

Försäkringar

Förhandlingar

Mättningsbestämmelser

Giltighetstid

RIKSAVTAL 2023 – 2025

Innehåll

	sid
§ 1 Allmänna grundregler	9
Rent ackord enligt riksprislista	
Löneformer	
§ 2 Garantilön, bestämmelser vid tidarbete i samband med ackord, lägsta individuella tillägg samt sjuk- och helglön	12
Yrkeskompetens	
Löneformer	
Lönetabla	
Ortsgrupper	
Lägsta individuella tillägg	
Tidarbete i samband med ackord	
Icke traditionellt målningarbete	
Annan arbetskraft än målare	
Lön vid sjukdom. Pågående ackord, tillfälligt vård av barn m.m.	
Helglön	
§ 3 Arbetstid	20
Ordinarie arbetstid	
Fridagar	
Raster	
Förskjuten arbetstid	
Arbetstidsförkortning	
§ 4 Övertidsarbete och Kompensationsledighet	23
Övertidsersättning	
Kompensationsledighet	
§ 5 Ackordsarbete	24
Framkomlighet	
Arbetsbeskrivning	
Delmätning	
Avbrott i arbetet	
Förskott	
Arbeten av mindre omfattning (24 tim)	
Specialiserad produktion	

Arbeten med epoxi- och isocyanatmaterial	
Arbeten utförda som särskilt ackord	
Lagbas	
Minskning av ackordslag	
Specificering av tidarbete	
Förverkat överskott	
Ej tillämpliga prislistepunkter	
Objekt avvikande från prislistan	
Anmärkning mot slutfört ackordsarbete	
Undantag från ackords färdigställande	
§ 6 Undantagsbestämmelser	33
Bättringsarbeten och övriga undantag	
§ 7 Semesterbestämmelser	33
Semesterlön	
Betald ledighet för nyanställda	
§ 8 Resor och traktamente	35
Resekostnadsersättning vid dagliga resor	
Resekostnadsersättning vid körning med egen bil	
Resa med annat färdmedel än bil	
Traktamente	
Innan arbete startar	
Längre resor	
Resor under arbetstid	
Flyttning av fast bostad	
§ 9 Avlöning	40
Löneutbetalningsdag, löneperiod m m	
Avlöningsnota	
Lönebesked	
Utbetalning av ackordsöverskott	
Avdrag på lön	
Försenad löneutbetalning	
§ 10 Arbetets ledning. Ordningsregler m.m.	42
Arbetsgivarens ställföreträdare	
Arbetsförmedling	
Föreningsrätt	
Arbete utanför giltighetsområdet	

Anställningsbevis	
Förtäring av spritdrycker, rökförbud etc.	
Tillhandahållande av verktyg och material	
Förlust av kläder och verktyg	
Värdering av arbete efter eldsvåda	
§ 11 Försäkringar	45
Ansvarsförsäkring	
Arbetskadeförsäkring	
Tjänstegruppplivförsäkring (TGL)	
Avgångsbidrag (AGB)	
Avtalsgruppsjukförsäkring (AGS)	
Trygghetsförsäkring (TFA)	
Avtalspension SAF-LO	
Föräldrapenningtillägg (FPT)	
Omställningsförsäkring	
§ 12 Försäkringspremie, särskilt tillägg måleri, mätningavgift och skyldighet att redovisa till Måleriportalen	45
Överenskommelse om finansieringssystem	
Avgift för mätningens verksamhet	
Inbetalning	
§ 13 Avtals- och giltighetsområde	46
Definition av avtalsområde	
Definition av giltighetsområde	
§ 14 Förhandlingsordning vid rättstvister	47
Tillämpningsområde	
Allmänna regler för förhandling	
Definitioner	
Tidsfrister	
Föreskrifter för förhandling	
Talan i domstol	
§ 15 Avtals- och prislistenämnd	52
Nämndens sammansättning och uppgifter	
§ 16 Mätningens bestämmelser	52
Uppmätning av ackordsarbete	
Skyldighet att anmäla till Målerifakta	
Dolda eller svårkontrollerbara arbeten	

Ackordsräkning	
Fördelningslista	
Arbetsbeskrivning	
Extra avgift när arbetsbeskrivning ej lämnas	
Inlämning av tidlistor	
Underlåtenhet att inlämna tidlistor	
Felaktig eller okontrollerbar ackordsräkning	
Kontrollmätning	
Målerifaktas ansvar	
§ 17 Giltighetstid	55
Prolongation av avtalet	
Uppsägning av avtalet	
UTBILDNINGSAVTALET	57
§ 1 Mål och syfte med utbildningen	57
§ 2 Måleribranschens Yrkesnämnd (MYN)	57
2.1 Sammansättning	
2.2 Uppgifter	
2.3 Beslutsregler	
§ 3 Handläggning lokalt	58
§ 4 Utbildningsvägar	58
4.1 Gymnasieutbildning	
4.2 Individuell utbildning	
§ 5 Anställningsregler	59
5.1 Anställning av lärling	
5.2 Vägledning beträffande antalet lärlingar	
5.3 Utbildad handledare	
5.4 Ferieanställning av elev som går på gymnasieskolans byggprogram, inriktning måleri	
5.5 Ferieanställning av annan studerande, än elev som genomgår gymnasieskolans byggprogram, inriktning måleri	
§ 6 Utbildningstid	62
§ 7 Arbetstid	62
§ 8 Övertid	62
8.1 Regler för övertidsarbete	
8.2 Ersättning vid övertidsarbete	

§ 9 Lön och övriga anställningsvillkor	62
9.1 Lön	
9.2 Avräkning vid ackordsarbete	
9.3 Sjuklön	
9.4 Helglön	
9.5 Arbetstidsförkortning	
9.6 Semesterlön/Betald ledighet	
§ 10 Ansvar för utbildningen och regler under utbildningstiden	65
10.1 Verktygsutrustning	
10.2 Dokumentation av utbildningen	
10.3 Ackordsarbete för lärling	
10.4.1 Kurs i yrkesteori	
10.4.2 Facklig information	
10.4.3 Branshutbildning	
10.4.4 Ersättning till lärlingen	
10.4.5 Ersättning till arbetsgivaren	
10.4.6 Övrig utbildning	
§ 11 Avslutad utbildning och förändrade anställningsvillkor	66
11.1 Lärlingsanställnings upphörande	
11.2 Turordningsenhet, uppsägningstid och företrädesrätt	
11.3 Underrättelse till MYN	
§ 12 Gesällprov	67
§ 13 Kompetensutveckling inom Måleribranschen	68
Kollektivavtal för materialarbetare	69
§ 1 Definition.....	69
§ 2 Anställningsform.....	69
§ 3 Arbetstid.....	69
§ 4 Avlöning.....	69
§ 5 Beräkning av sjuklön.....	70
§ 6 Övertidsarbete.....	71
§ 7 Semesterbestämmelser.....	71
§ 8 Ordningsregler.....	72
§ 9 Giltighet.....	72

Kollektivavtal för rostskyddsmålare	73
§ 1 Definition	73
§ 2 Övriga kollektivavtal	73
§ 3 Löneform	73
§ 4 Arbetstid	75
§ 5 Arbetsmiljöutbildning	76
§ 6 Semesterbestämmelser	76
§ 7 Statistik	76
§ 8 Giltighetstid	76
Överenskommelse om företagsanpassad MB-organisation inom måleriavtalets område	78
§ 1. Informations- och förhandlingsskyldighet	78
§ 2 Utseende av ledamot i MB-grupp	78
§ 3 Ledamot – facklig förtroendeman	79
§ 4 Ledighet och ersättning	79
§ 5 Mandattid	79
§ 6 Antal ledamöter i MB-grupp	80
§ 7 Information	80
§ 8 Fackligt kontaktarbete	80
§ 9 Adjunktion	81
§ 10 Förhandlingsordning	81
§ 11 Övergångsbestämmelse	81
§ 12 Facklig information på betald tid	81
Överenskommelse om permission	82
Avtal om anställningsskydd	83
§ 1 Tillsvidareanställning	83
§ 2 Tidsbegränsad anställning	83
§ 3 Provanställning	84
§ 4 Lärlingsanställning	84
§ 5 Uppsägningstid	84
§ 6 Turordning och företrädesrätt	85
§ 7 Förhandling, underrättelse, besked	86
§ 8 Permittering	87

§ 9 Lön vid väntetidsersättning.....	87
§ 10 Förhandlingsordning vid rättstvister.....	88

Arbetsmiljöavtal	89
§ 1 Gemensamma utgångspunkter, mål och inriktning.....	89
§ 2 Samverkan mellan de centrala parterna.....	89
§ 3 Samverkan i företagen.....	90
§ 4 Företagshälsovård.....	90
§ 5 Arbetsmiljöutbildning.....	92
§ 6 Olycksfall/arbetskada.....	95
§ 7 Hälsosafarliga produkter.....	95
§ 8 Skyddsutrustning.....	95
§ 9 Personalutrymmen.....	96
§ 10 Tvister.....	97

Överenskommelse om gränslinjer mellan måleriyrkets och plåtslageriyrkets arbetsområden.

Mellan Målaremästarnas Riksförening, Svenska Målareförbundet, Sveriges Bleck och Plåtslagaremästareförbund och Svenska Bleck- och Plåtslagareförbundet har denna dag följande överenskommelse träffats.....

98

Tillämpningsregler rörande 38–40 §§ MBL vid arbeten inom tillämpningsområdet för kollektivt avtal förmåleriyrket	100
§ 1 Kontroll och förteckning.....	100
§ 2 Avförande av UE från företagsförteckning.....	101
§ 3 Entreprenadkedjor.....	102

Riksprislista 2023 – 2025	105
Allmänna bestämmelser	105
Avdelning 1 – Underbehandlingar.....	116
Avdelning 2 – Ytbeklädnad.....	130
Avdelning 3 – Strykning eller sprutning.....	136
Avdelning 4 – VVS. El. Luckor samt Detaljer.....	139
Avdelning 5 – Procentförändringar.....	147
Sakregister – Prislistan.....	175

Nyheter i Kollektivavtalet markeras med ett streck i marginalen!

RIKSAVTAL

mellan Måleriföretagen i Sverige och Svenska Målareförbundet

§1 Allmänna grundregler

1. Allmänt

Mom. a) Arbetet skall utföras enligt bestämmelserna i detta avtal, och den fastställda arbetsformen skall ovillkorligen tillämpas.

Mom. b) Arbetsplatsen skall av arbetsgivaren anordnas så att arbetet kan utföras utan hinder med målsättningen högsta möjliga kvalitet under säkra förhållanden.

Mom. c) Allt arbete skall utföras väl och efter avtalsenligt givna föreskrifter. Arbetsgivaren bör under arbetets gång kontrollera utförandet och omedelbart påkalla rättelse, där så erfordras. Egenkontroll enligt av arbetsgivaren föreskrivet kvalitetssäkrings-system ingår som en del av arbetet.

Mom. d) Löneformer

1. Allmänna grunder

Överenskommelser om löner och löneformer skall vara skriftliga.

Löneformen ackord enligt bifogad riksprislista är den obligatoriska löneformen enligt detta avtal om inte överenskommelse om annan löneform träffats i enlighet med reglerna i detta avtal.

Vid tillämpning av riksprislistan och då ej prissatta arbeten förekommer skall förhandlingar upptagas enligt § 5 mom. b) 1. Om prislistan ej är tillämplig skall förhandling ske enligt § 5 mom. m).

Ny överkommen löneform träder i kraft i samband med att nytt objekt påbörjas. Överkommen löneform för visst pågående objekt skall bibehållas tills arbetet slutförts.

Tidsbundna löneformer består av två löneelement, garantilön och ett individuellt tillägg.

2. Definitioner

Garantilön

Den lön som regleras i lönetablån i 2 § mom. a) p 1. Garantilön utgår i samband med ackord som preliminär lön i avvaktan på slutlig ackordsreglering då avräkning sker. Garantilön utgör också tidlön i samband med ackord. I övrigt utgår garantilön där så anges i avtalet.

Tidlön

Tidlön består av garantilön plus individuellt tillägg.

Individuellt tillägg

Personligt tillägg som tillämpas vid tidarbete som inte ingår i ackord. Tillägget sätts med utgångspunkt i den enskildes sätt att uppfylla de krav som anställningen och arbetsuppgifterna ställer på honom.

Vägledande för det individuella tillägget är att arbetstagare i sin anställning skall kunna öka sin inkomst till följd av t ex erfarenhet, ansvar, ökad yrkeskunskap och lång anställningstid i företaget. Företagets värderingsgrunder för individuellt tillägg skall vara tydliga och väl förankrade.

Förslag till kriterier för fastställande av individuellt tillägg framarbetas gemensamt mellan arbetsgivaren och MB-grupp/kontaktombud.

3. Fastställande av löneform

I detta kollektivavtal regleras följande löneformer:

Ackord

Ackord enligt prislista

Garantilön

Tidlön

Garantilön

Individuellt tillägg

Företaget skall i samråd med berörd(a) anställd(a) skriftligen fastställa gällande löneform.

Kan överenskommelse ej nås är löneformen ackord enligt bifogad riksprislista.

4. Byte av löneform

Påbörjad löneform kan gälla visst objekt eller tills vidare intill ny överenskommelse om löneform träffats. Detta skall normalt ske endast vid påbörjande av nytt objekt.

5. Förhandling vid bestämmande av tidlön

Fastställande av arbetstagares tidlön sker efter överenskommelse mellan arbetsgivare och MB-grupp/kontaktombud samt lokal facklig organisation.

Arbetsgivare respektive MB-grupp/kontaktombud, eller då sådan saknas lokal facklig organisation, kan begära sådan förhandling.

Förhandling rörande sådan överenskommelse skall genomföras skyndsamt och vara avslutad senast 30 dagar efter parts begäran om förhandling.

Löneformen tidlön kan endast tillämpas då skriftlig överenskommelse om sådan löneform träffats.

6. Central lönenämnd

Kan parterna ej enas vid lokal förhandling om fördelning av tidlönepott kan frågan hänskjutas till Centrala lönenämnden för avgörande. Detta skall ske senast 3 veckor efter det att den lokala förhandlingen avslutats. Nämnden har att inom 2 månader avgöra sådan fråga.

Protokollsanteckning:

Centrala lönenämnden har att avgöra tvister om fördelning av tidlönepotter. Nämnden består av 2 ledamöter från vardera parten. Arbetsgivarsidan utser ordförande och arbetstagersidan utser sekreterare. Om nämnden inte kan enas i tvisten skall nämnden utse en opartisk ordförande som har utslagsröst. Nämndens utslag är bindande och kan inte överklagas.

§ 2 Garantilön, bestämmelser vid tidarbete i samband med ackord, lägsta individuella tillägg samt sjuk- och helglön

Mom. a) 1. Arbetare, som kan förete utlärlingsbetyg eller styrka att hen arbetat som målare minst fyra år eller som genom utförande av ett genom kontroll av representanter för de lokala parterna godkänt arbetsprov styrkt sin yrkeskompetens skall i samband med ackord erhålla garantilön enligt följande lönetabla.

Protokollsanteckning:

För tillämpning av kriteriet fyra års erfarenhet i § 2 Mom. a) 1. ska under perioden 19 juni 2023–30 april 2025 vad som sägs i "Särskild överenskommelse § 2 Mom. a) 1" gälla.

Lönetabla 17/5 2023 – 30/4 2025

Garantilön	kr/timme	Ortsprocent Stockholm
2023-05-17	188,50 kr	5,0%
2024-05-01	195,00 kr	5,0%

Ortsgrupper

Stockholm = Stockholms kommun samt
Stockholms län exklusive
Norrtälje kommun

2. Lägsta individuella tillägg.

Under avtalsperioden skall lägsta individuella tillägg vara 4 kr.

Särskild överenskommelse § 2 Mom. a) 1

§2 Garantilön, bestämmelser vid tidarbete i samband med ackord, lägsta individuella tillägg samt sjuk- och helglön. Mom. a) 1. Arbetare, som kan förete utlärlingsbetyg eller **styrka att hen arbetat som målare minst fyra år** eller som genom utförande av ett genom kontroll av representanter för de lokala parterna godkänt arbetsprov styrkt sin yrkeskompetens skall i samband med ackord erhålla garantilön enligt följande lönetabå.

För tillämpning av fetmarkerad understruken text (se ovan) i § 2 Mom. a) 1 gäller nedanstående vid nyanställning under perioden 19 juni 2023–30 april 2025.

Arbetare som kan styrka fyra års arbetserfarenhet som målare innefattande utförande av följande arbetsmoment betraktas som utlärd målare i § 2.

- a) Snickerier
- b) Tak/vägg
- c) Tapet
- d) Väv
- e) Trä och mineraliska ytor
- f) Fönster utvändigt

Målare utan verifierad utbildning

Arbetare som kan styrka fyra års arbetserfarenhet som målare, utan att ovanstående moment a-f kunnat verifieras, kan anställas utan verifierad utbildning. Arbetaren ska anmälas till MYN och valideras automatiskt till 5 951 timmar i Utbildningsavtalet med yrkeskod 188. För denna grupp tillämpas Utbildningsavtalet med nedanstående justeringar.

- § 10.4.2 Facklig information - tillämplig
- § 10.4.3 Branschutbildning - ej tillämplig



3. Arbetare, som icke uppfyller något av de i första stycket stipulerade villkoren, kan endast anställas i enlighet med utbildningsavtalet.

Mom. b) Allt arbete, som utföres som tidarbete i samband med ackord, betalas – där ej annat särskilt anges – med den i löne-tablån angivna garantilönen.

Protokollsanteckning:

För stadigvarande sysselsättning med icke traditionellt målningsarbete kan parterna överenskomma om lön per vecka eller längre tidsperiod. Arbetsgivare kan för dylikt arbete anställa annan arbetskraft än vad som anges i avtalets § 2 mom. a) 1. Överenskommelse om ackord får också träffas.

Avdrag å veckolön skall ej göras för den minskning av arbetstiden, som uppkommer genom att arbete ej utföres å helgdagar eller i avtalet fastställda fridagar.

Mom. c)

1. Rätt till sjuklön

Den anställdes rätt till sjuklön gäller från och med den första dagen av anställningstiden. Vid kortare avtalad anställningstid än 1 månad inträder rätt till sjuklön först efter det att anställningstiden har uppgått till 14 kalenderdagar.

Sjuklöneperioden är 14 kalenderdagar med sjukanmälningsdagen som första dag.

Sjuklön utges för tid och i den omfattning, som den anställde varit förhindrad att utföra arbete på grund av sin sjukdom och/eller nedsatt arbetsförmåga.

2. Den anställdes anmälningsskyldighet, sjukförsäkran samt krav på läkarintyg

2.1 Sjukanmälan

Den anställda skall anmäla sjukfrånvaro till arbetsgivaren första sjukdagen. Sjuklön skall inte utgå för tid innan arbetsgivaren fått anmälan om sjukdomsfallet och/eller den nedsatta arbetsförmågan. Om den anställda varit förhindrad att göra anmälan och sådan gjorts omedelbart efter det att hindret upphört, skall sjuklönen dock utges från och med den dag då sjukdomsfallet och/eller den nedsatta arbetsförmågan inträffade. Sjukanmälan bör innehålla uppgift om beräknad återgång i arbete. Kan sådan uppgift ej lämnas i samband med sjukanmälan, skall det ske så snart det är möjligt.

2.2 Sjukförsäkran

Den anställda skall i försäkran lämna uppgift om att han är/ varit sjuk och i vilken omfattning arbetsförmågan är/varit nedsatt. Försäkran skall lämnas till arbetsgivaren på undertecknad avlöningsnota, eller på annat i företaget fastställt sätt, avseende aktuell löneperiod. Arbetsgivaren är inte skyldig att betala ut sjuklön innan den anställda har lämnat avlöningsnotan eller motsvarande.

2.3 Läkarintyg

Arbetsgivaren skall utge sjuklön för tid från och med den sjunde kalenderdagen, räknat från dagen efter sjukanmälan, om den anställda kan styrka frånvaron för den tiden med läkarintyg eller annat av arbetsgivaren godkänt intyg.

Om särskilda skäl föreligger kan arbetsgivaren begära att arbetstagaren skall styrka nedsättningen av arbetsförmågan med läkarintyg från tidigare dag. Arbetsgivaren har rätt att anvisa läkare. Kostnad för sådant av arbetsgivaren begärt läkarintyg, eller intyg som utfärdats då arbetsgivaren anvisat viss läkare, ersätts av arbetsgivaren. Kan den anställda ej styrka sjukfrånvaron med läkarintyg eller annat av arbetsgivaren godkänt intyg utgår ej sjuklön.

I de fall arbetsgivaren enligt lag eller avtal är skyldig påbörja rehabiliteringsutredning skall, på arbetsgivarens begäran, läkarintyg kompletteras med sjukdomsdiagnos.

3. Beräkning av sjuklön

Sjuklöneperioden omfattar den första dag arbetstagarens förmåga är nedsatt på grund av sjukdom och de därpå följande 13 kalenderdagarna.

Ny sjukperiod som börjar inom fem (5) kalenderdagar från det en tidigare sjukperiod upphörde ska betraktas som samma sjuklöneperiod som den tidigare. Antal karensavdrag enligt lag får inte överstiga tio tillfällen under en tolv månadersperiod. Om det för arbetstagaren under de senaste 12 månaderna gjorts karensavdrag från sjuklönen vid tio tillfällen från den nya sjuklöneperiodens början ska karensavdrag för ytterligare sjuklöneperioder inte göras. Sjuklönen ska då istället beräknas enligt vad som gäller för sjukfrånvaro överstigande 20 procent av genomsnittlig veckoarbetstid till och med dag 14 i sjukperioden.

Sjuklönen utgör nedan angiven del av ackord- respektive tidlön som arbetstagaren gått miste om till följd av nedsättningen i arbetsförmågan under sjuklöneperioden. Sjuklön respektive karensavdrag beräknas enligt nedan.

För sjukfrånvaro upp till 20 procent av genomsnittlig veckoarbetstid (karens) i sjukperioden	Utges ingen lön
För sjukfrånvaro överstigande 20 procent av genomsnittlig veckoarbetstid till och med dag 14 i sjukperiod	80 procent för tid arbetstagaren skulle ha utfört arbete under sjuklöneperioden

Anmärkningar

1. Med arbetstagarens genomsnittliga veckoarbetstid ovan avses veckoarbetstiden i timmar för en normalvecka utan helgdag. För

arbetstagare med oregelbunden tjänstgöring beräknas ett snitt över en representativ period, i normalfallet tre månader.

2. Härutöver utges sjuklön, för sjukfrånvaro överstigande 20 procent av genomsnittlig veckoarbetstid (karens) i sjukperioden, med 80 procent av ackord- respektive tidlön som arbetstagaren skulle ha varit berättigad till.

Beräkningsgrund för sjuklön under pågående ackord.

1. Med pågående ackord avses ett ackord där inte ackordsräkning är klar vid den tidpunkt där sjuklönen ska beräknas för löneutbetalning vid aktuell sjukperiod.

2. Sjuklönen skall beräknas på arbetstagarens genomsnittliga ackordsförtjänst de tre senaste månaderna innan sjukdomstillfället. Om arbetstagare varit anställd mindre än tre månader beräknas sjuklönen på den genomsnittliga ackordsförtjänst för den tid denne varit anställd. Om arbetstagare inte haft någon ackordsförtjänst de tre senaste månaderna beräknas sjuklönen på den genomsnittliga ackordsförtjänst för det senaste kvartalet som redovisas i måleriportalen för riket, för sin respektive yrkeskategori.

I övrigt hänvisas till bestämmelserna om löneutbetalning i § 9.

4. Inskränkningar i rätten till sjuklön

Om den anställdes sjukförmåner har nedsatts eller inte utges enligt lagen om allmän försäkring skall arbetsgivaren reducera sjuklönen i motsvarande mån.

Finns beslut från Försäkringskassan angående sjukintyg är arbetsgivaren inte skyldig att utge sjuklön om den anställda inte iakttar vad som har ålagts honom i det beslutet.

5. Sjuklön till smittbärare

Vid frånvaro då arbetaren måste avhålla sig från arbete på grund

av risk för överförande av smitta och rätt till ersättning föreligger enligt lagen om ersättning till smittbärare, erhåller arbetaren under sjuklöneperioden 10 procent av bibehållen lön enligt punkt 3.

6. Tystnadsplikt

Tystnadsplikt enligt lag gäller alla som handlägger frågor som rör rätten till sjuklön för de anställda.

7. Tillfällig vård av barn

Vid frånvaro med tillfällig föräldrapenning för vård av barn utgår lön under högst fem dagar per år och arbetare. Lön utgår med 10 procent av bibehållen lön enligt punkt 3.

8. Graviditetslön

Gravid arbetstagare, som har beviljats graviditetspenning från Försäkringskassan, har rätt till graviditetslön från arbetsgivaren. Graviditetslön utgår med 10 procent av bibehållen lön, beräknad i enlighet med punkt 3.

Mom. d)

1. Rätt till helglön

Helglön utges endast under förutsättning av att den anställde utfört arbete för arbetsgivarens räkning under för den anställde gällande fullt arbetstidsmätt arbetsdagen närmast före och närmast efter helglöneberättigad dag.

Beror frånvaro under arbetsdag närmast före eller närmast efter helglöneberättigad dag på av arbetsgivaren skriftlig beviljad ledighet under de 30 första dagarna, semester, permittering, styrkt sjukdom eller olycksfall utges helglön, dock endast i den mån sjukdomen eller olycksfallet inte medfört rätt till ersättning från allmän försäkringskassa.

2. Helglöneberättigade dagar

Helglön utges för följande dagar under förutsättning att de är arbetsfria och inte infaller på en lördag eller söndag: nyårsdagen,

trettondedag jul, långfredagen, annandag påsk, första maj, kristi himmelsfärds dag, nationaldagen, midsommarafton, julafton, juldagen, annandag jul samt nyårsafton. När nationaldagen infaller på en tisdag respektive torsdag, utgör även den intilliggande måndagen respektive fredagen ledig helglöneberättigad dag.

3. Beräkning av helglön

Helglön utges per ersättningsberättigad dag med ett belopp som framräknas genom att det arbetstidsmått som skulle ha gällt för den anställde om den helglöneberättigade dagen hade varit ordinarie arbetsdag, multipliceras med garantilön enligt lönetablån i mom. a).

4. Arbete under helglöneberättigad dag m.m.

Helglön utges ej för annars helglöneberättigad dag som

- den anställde utfört arbete för arbetsgivarens räkning, eller
- den anställde varit berättigad till ersättning från allmän försäkringskassa, eller
- den anställde erhållit bidrag för studier.

Utförs arbete under helglöneberättigad dag kortare tid än det ordinarie arbetstidsmålet för den anställde eller har den anställde endast varit berättigad till mindre än hel ersättning från allmän försäkringskassa för sådan dag, proportioneras helglönen med hänsyn härtill.

5. Utbetalning av helglön

Helglön utbetalas vid det ordinarie löneutbetalningstillfälle, som avser den avlöningsperiod, inom vilken den helglöneberättigade dagen infaller.

§3 Arbetstid

Mom. a) 1. Den ordinarie arbetstiden per vecka är 40 timmar och förlägges på måndagar – fredagar. Helgdagar liksom midsommar-, jul- och nyårsafton är fridagar. De lokala parterna skall överenskomma om arbetstidens förläggning, varvid beaktas

att ordinarie arbetstid förlägges mellan kl 06.30 och 16.30. Träffas ej särskild överenskommelse, utgör arbetstiden 8 timmar per dag måndag till och med fredag.

2. Efter samråd på arbetsplatsen utlägges minst två raster.

3. Efter överenskommelse kan förskjutning av den fastställda ordinarie arbetstiden ske med högst 3 timmar där arbetsplatsförhållandena så kräver. För tid utanför den ordinarie arbetstiden utgår ett tillägg med 30% av aktuell garantilön.

4. Den enskilde arbetstagaren äger rätt till 40 timmars arbetstidsförkortning. Överenskommelse om arbetstidsförkortningens förläggning träffas mellan arbetsgivaren och arbetstagaren.

Arbetstidsförkortning erhålles i relation till den anställdes faktiska anställningstid under det kalenderår varunder arbetstidsförkortningen kan tas ut.

Protokollsanteckning:

Detta innebär att om en målare tillsvidareanställs under vecka 20 kan man anta att han kommer att vara anställd 32 veckor av 52, dvs. 62% av en årsanställning, målaren har då rätt till 62% av årets arbetstidsförkortningstimmar.

Om målaren däremot visstidsanställs i till exempel 2 månader, innebär detta 17% av årets arbetstidsförkortningstimmar.

Vid anställning del av kalenderår skall återbetalning av uttagen arbetstidsförkortning ej ske, även om uttaget överskrider anställningstidens relation till kalenderåret. Har ingen eller kortare arbetstidsförkortning uttagits än vad som motsvarar anställningstidens relation till kalenderåret, skall arbetsgivaren utge ersättning för den arbetstidsförkortning som den anställda är berättigad till, med avräkning för redan uttagen arbetstidsförkortning.

Har överenskommelse om annan utläggning av arbetstidsförkortning inte träffats, förläggs arbetstidsförkortningen till dagen efter Kristi himmelfärds dag och Skärtorsdagen samt dagen före Alla helgons dag alternativt den sista arbetsdagen under kalenderåret. Arbetstidsförkortning som tas ut i anslutning till helglöneberättigade dagar kvalificerar för helglön.

Vid uttag av arbetstidsförkortning utgår lön motsvarande den anställdes individuella tidlön (garantilön plus individuellt tillägg) enligt § 1 mom. d) 2. Den anställde kan välja att omvandla 8 timmars arbetstidsförkortning till pensionsavsättning i stället för ledig tid.

Protokollsanteckning:

1. Efter överenskommelse mellan ackordslag och arbetsgivare förlägges arbetstiden vid ny- och ombyggnader så att den sammanfaller med övriga byggnadsarbetares.

2. Vid arbete under jord och i bergrum skall arbetstidens längd anpassas till och kompenseras med vad som gäller för övriga grupper på samma arbetsställe. Vid förkortning av arbetstiden ska semesterlön/ersättning beräknas som för normal arbetstid.

Mom. b) Arbetstiden skall iakttagas av såväl arbetsgivare som arbetare vid utförande av arbete. Detta innebär att vare sig arbetsgivaren själv eller arbetaren, som utför "eget arbete", äger att utföra detta på annan tid än vad i denna paragraf är fastställt. Målningsarbete på den egna verkstaden undantages från denna bestämmelse.

Mom. c) 1. Arbetstiden skall börja och sluta på fastställda tider och får ej inskränkas genom tidens användande till annat än utförande av åtaget arbete.

2. Förlorad ordinarie arbetstid får icke återtagas genom arbete på övertid utan att övertidsersättning betalas.

Mom. d) Arbetare äger rätt att för deltagande i allmänna val samt för utförande av uppdrag för sin organisation erhålla erforderlig ledighet. Om möjligt bör meddelande om sådan ledighet i förväg lämnas arbetsgivaren.

Protokollsanteckning:

Beträffande s.k. permission hänvisas till sid 82.

§ 4 Övertidsarbete och Kompensationsledighet

Övertidsarbete

Mom. a) Arbete utöver den i § 3 fastställda ordinarie arbetstiden betraktas som övertidsarbete och skall endast förekomma i undantagsfall.

Mom. b) 1. Betalning utgår endast för av arbetsgivaren begärt övertidsarbete.

2. Övertidsersättning utgår lika vid såväl ackords- som tidarbete med 75 procent av garantilönen enligt lönetablå § 2.

Kompensationsledighet

Inarbetad övertid, dock upp till maximalt 100 timmar, kan sparas och uttagas som kompensationsledighet efter överenskommelse mellan arbetsgivare och arbetstagarare.

Förläggning av ledigheten görs med hänsyn tagen till verksamhetens krav och den anställdes önskemål.

Vid överenskommelse enligt ovan utbetalas eventuellt ackordsöverskott enligt § 9 mom. a) 5. Eventuellt individuellt tillägg utbetalas på den löneutbetalningsdag som följer omedelbart efter den löneperiod då övertidsarbetet utförts. Garantilön och övertidsersättning hålls inne för att utbetalas då kompensationsledighet tas ut.

Varje inarbetad övertidstimme ersätts med 1,75 timme kompensationsledighet.

Om anställningen avbryts utbetalas, i anslutning till att anställningen upphör, inestående del av kompensationsledighet multiplicerat med faktorn 1,75.

Övertid som tas ut som kompensationsledighet under perioden 1 november – 30 april ersätts med 2,0 timme per inarbetad övertidstimme.

Kompensationsledighet enligt ovan ersätts med garantilön.

Exempel:

Om den anställde arbetat 8 timmar övertid erhåller han/hon 14 timmar (alternativt 16 timmar) i kompensationsledighet. Lönen blir då 14 timmar (alternativt 16 timmar) x garantilönen.

§ 5 Ackordsarbete

[Med protokollsanteckningar om tidlön vid mom. a) -b) och h)]

Mom. a) 1. Ackordsarbete bör ej påbörjas förrän andra yrkens arbeten framskridit så långt att måleriarbetet utan olägenhet kan utföras. Det åligger arbetsgivaren att ombesörja erforderlig utrymning av lokalerna och rengöring som är behövlig för att målningsarbetet ej skall hindras.

2. Vid ackordsarbete åligger det såväl arbetsgivare som arbetare att på alla sätt medverka till att arbetet kan utföras rationellt och yrkesmässigt. Rengöring efter andra yrkens arbetare eller rengöring efter arbetets utförande åligger ej arbetaren. I händelse arbetaren nödgas att för arbetets utförande rengöra eller utrymma lokaler som skall behandlas, skall detta efter överenskommelse parterna emellan utföras som tidarbete.

3. Om måleriarbete vid ny- eller ombyggnad inte kan utföras rationellt skall förhandling ske med ackordslaget om tillägg till prislisans priser så att skälig kompensation erhålles för det hinder i arbetet som föreligger. Förhandlingar kan begäras när helst

under arbetets gång det uppstår hinder eller sådan olägenhet att ett rationellt måleri ej kan bedrivas.

Mom. b) 1. Då ackordsarbete påbörjas skall skriftlig överenskommelse om ackordets omfattning träffas, framkomligheten kontrolleras och resesätt bestämmas. Samtidigt skall arbetsgivarna avlämna skriftlig arbetsbeskrivning upptagande de behandlingar som skall utföras och de behandlingsmetoder som skall tillämpas.

Ackord

Erfordras ändring av arbetsbeskrivning under arbetets gång skall skriftlig överenskommelse härom träffas mellan arbetsgivare och ackordslag.

Föreskrivs behandlingar eller behandlingsmetoder som ej är prissatta i prislistan bör om möjligt överenskommelse om pris träffas innan arbetet påbörjas.

2. Lämnar arbetsgivaren ej arbetsbeskrivning inom fyra dagar efter det att ackordet påbörjats, eller om ändringar i lämnad arbetsbeskrivning under arbetets gång ej skriftligen delgivits arbetarna och tvist efteråt uppstår om hur arbetet utförts eller skulle ha utförts, åligger det arbetsgivaren att styrka att annan order om arbetet givits än vad arbetaren uppger. Kan detta ej ske, skall arbetarens uppgift om arbetets utförande äga vitsord och uppgörelse ske på grundval härav. Dock skall icke i något fall arbete betalas som kan styrkas ej av arbetaren blivit utfört.

3. I de fall arbetsgivaren icke lämnar arbetsbeskrivning och arbetaren i stället upprättar sådan som ledning för ackordets uppmätning, äger arbetaren rätt att debitera 6 kronor för varje i ackordsräkningen påbörjat tusental kronor, dock ej då ackordsräkningens slutsumma icke överstiger 200 kronor eller när endast en behandling på arbetet utförts.

Protokollsanteckning:

Vad i moment a) och b) ovan anges beträffande planering,

framkomlighet och organisation av arbetet/arbetsplatsen gäller i tillämpliga delar även vid arbete på tidlön.

Mom. c) Vid ombyggnadsarbeten, omfattande reparationsarbeten eller nybyggnader, där en skriftlig arbetsbeskrivning saknas och är svår att upprätta med hänsyn till de skiftande behandlingarna, kan överenskommelse träffas med arbetsgivaren om att en av ackordslaget är närvarande vid uppmätningen för att delge mätaren hur arbetet utförts. Den tid som därvid åtgår, ersätts av arbetsgivaren enligt samma grunder som för övrigt tidarbete.

Finner parterna på arbetsplatsen det nödvändigt med viss prövotid av nya arbetsmetoder, som arbetsgivaren önskar införa, skall överenskommelse träffas om den ersättning som skall utgå under tid som dessa prov utförs.

De valda arbetsmetoderna och ackordets omfattning bör möjliggöra att arbetet utförs på ett rationellt sätt.

Är ackordsarbetet av sådan omfattning att det ej beräknas kunna slutföras inom 13 arbetsveckor kan delmätning ske, lämpligen var 10:e arbetsvecka.

Vid delmätning utbetalas 75 procent av överskottet. Innestående belopp fördelas vid slutreglering av ackordet.

Protokollsanteckning:

Arbetsbeskrivning skall vara maskinskriven eller tydligt handskriven och i text eller punkter ange de behandlingar, eller behandlingsserier enligt huvudorganisationernas s.k. Samtabell, som skall utföras på arbetet. Arbetsbeskrivningen skall vara daterad samt undertecknad av arbetsgivaren eller dennes ställföreträdare.

Hus-AMA gäller som arbetsbeskrivning därest s.k. mall (koderna uttryckta i text eller prislistepunkter) bifogas.

Mom. d) 1. Måste arbetet avbrytas på grund av otjänlig väderlek, materialbrist eller bristande framkomlighet utgår garantilön under avbrottet.

Protokollsanteckning:

För att erhålla ersättning är arbetaren skyldig att omgående till arbetsgivaren anmäla avbrottet. Det åligger arbetaren att åta sig anvisat arbete. Om avbrottet omfattar hel dag gäller reglerna om permittering.

Ackord

2. Avstannar ackordsarbete under längre tid än sex arbetsdagar eller vid naturhinder 14 arbetsdagar, kan överenskommelse träffas om att utfört ackordsarbete avmäts och i fastställd ordning likvideras.

Mom. e) Har obligatoriska behandlingar icke utförts i enlighet med avtalets bestämmelser skall ett belopp motsvarande priset för sålunda icke utförda behandlingar av arbetsgivaren inbetalas till Avtals- och prislistenämnden. Har av någon anledning beloppet utbetalats till ackordslaget kan ytterligare krav icke resas mot arbetsgivaren. Har ackordslaget icke utfört behandlingar som beordrats i erhållen arbetsbeskrivning skall arbetet göras om, varvid ackordslaget skall svara för löne- och materialkostnad. Kan arbetet av praktiska skäl icke göras om, skall ett belopp motsvarande priset för sålunda icke utförda behandlingar avdras från ackordsräkningen. Kan dylikt belopp icke gottgöras beställaren, skall det inbetalas till Avtals- och prislistenämnden, som då avgör hur det skall förfaras med beloppet.

Mom. f) 1. Vid ackordsarbete äger arbetaren att på avlöningsdagen erhålla förskott med garantilön enligt tabellen i § 2.

Denna lön är garanterad, såvida arbetaren ej misskött arbetet.

2. Allt arbete som är prissatt i ackordsprislistan skall, med undantag för vad som anges i anslutning till § 5, mom. f) 3 och mom. j) 4 samt mom. m) utföras på ackord i enlighet med de i prislistan

angivna bestämmelserna och härvid skall tillämpas den för varje ortsgrupp fastställda orsprocenten.

3. Vid reparations- och liknande arbeten av mindre omfattning och arbeten belägna på avlägsna platser kan arbetsgivare och arbetare överenskomma om tid- eller ackordsarbete.

Protokollsanteckning:

1. Parterna är ense om att med mindre omfattning avses arbeten med en varaktighet av högst 24 arbetstimmar.

Vid arbete på avlägset belägna platser, vilket beräknas ta längre tid än 24 arbetstimmar, kan överenskommelse träffas om att det skall utföras som tidarbete, därest organisationerna godkänt detsamma.

2. Lokalt får överenskommelse om utökning av 24-timmarsregeln göras efter anmälan till huvudorganisationerna.

3. För specialiserad produktion kan parterna upprätta särskilda avtal.

4. Vid arbeten med epoxi- och isocyanatmaterial skall överenskommelse om lönevillkor i varje särskilt fall träffas de lokala eller centrala parterna emellan.

Mom. g) 1. I de fall vissa behandlingar icke lämpligen kan utföras i samband med övrigt målningsarbete, kan följande arbeten utföras som särskilda ackord:

- Oljning eller schellackering och grundning av snickerier, underbehandlingar till och med slipstrykning av nya bågar och balkongdörrar med därtill hörande karmar.*
- Strykning av hel yta eller baksida av radiator med tillhörande rör och fästen.*
- Behandling av yta bakom radiator med därå befintliga fästen och konsoler.*

- Spackling eller sprutning av tak och väggar med sandspackelfärg.
- Behandling av mur i skåp och garderober, då denna kan ske innan skåpen respektive garderoberna monterats.
- Spänning av väv och makulering därå.
- Behandling av taksprång, när denna sker före uppsättningen.
- Detaljer, som normalt tillhör ackordet, men som målningsbehandlas – sprutas eller doppas – på verkstad eller annan lokal.

Ackord

2. För erforderlig komplettering av ovannämnda särskilda ackordsarbeten, som utförs av efterföljande ackordslag, träffas överenskommelse om pris innan kompletteringsarbetet påbörjas.

Mom. h) Vid ackord av sådan storlek, att tre eller flera arbetare är sysselsatta därå, skall för arbetet finnas en s.k. lagbas, vilken utses av ackordslaget efter samråd med arbetsgivaren. Utökning eller minskning av ackordslaget sker likaså efter samråd; i detta fall mellan arbetsgivaren och lagbasen.

Lagbasens uppgifter är att fördela arbetsuppgifterna inom ackordslaget, med beaktande av arbetsrotation för att minska riskerna för förslitningsskador. Vidare att ha tillsyn över material samt att beställa kompletterande material i mindre omfattning från arbetsgivaren. I lagbasens uppgifter ingår likaså att aktivt verka för hög kvalitetsnivå genom att bevaka framkomligheten och tillse att måleriarbetet utan olägenhet kan utföras.

I lagbasens arbetsuppgifter kan ingå att beräkna och beställa allt material och att handha materialförråd och maskinell utrustning.

Lagbasen kan, efter överenskommelse med arbetsgivaren, vara denne behjälplig med administrativt arbete, vid överläggningar eller förhandlingar med beställare, arkitekter, kontrollanter etc.

och andra liknande uppgifter. Överenskommelse gällande omfattningen av lagbasens arbetsuppgifter samt beräknad tidsåtgång för dessa bör träffas före ackordets påbörjande. Tid som åtgår för lagbasens arbetsuppgifter ersätts med ett tillägg på 21% av aktuell garantilön per timme. Denna ersättning tillförs ackordet.

Protokollsanteckning:

Vad som i detta moment anges beträffande lagbas och lagbasens arbetsuppgifter – dock ej ersättningen för dessa arbetsuppgifter – gäller även i tillämpliga delar vid arbete på tidlön.

Mom. i) 1. Under utförande av åtaget ackordsarbete må arbetaren ej utan arbetsgivarens medgivande frånga sitt ackord. Ej heller må arbetaren skiljas från ackord i annan mån än mom. j) anger.

2. Allt måleriarbete å utlämnat ackord utförs av den eller dem som åtagit sig ackordet (= ackordslaget) och har dessutom rättighet och skyldighet att färdigställa ackordet, men äger arbetsgivaren rätt att tillsätta flera arbetare, därest de förra ej till förut utsatt tid synes medhinna detsamma. I sådant fall skall överenskommelse träffas mellan arbetsgivaren och lagbas.

3. Nödvändiggörs minskning av ackordslag, bör detta ske genom överenskommelse mellan arbetsgivaren och lagbas.

4. Kan ej sådan överenskommelse träffas, skall den eller de i ackordslaget sist intagna arbetarna först lämna ackordslaget.

Mom. j) 1. Arbetare skall endast i undantagsfall flyttas från pågående ackord.

2. Arbetare är dock skyldig att frånga sitt ackord för utförande av arbete i mindre utsträckning utanför det pågående ackordet.

3. I sådant fall kan överenskommelse om annan ackordsform träffas.

4. Ackordslag äger rättighet och skyldighet att utföra på ackordet erforderliga kompletterings- och bättringsarbeten, då dessa kan utföras i samband med ackordsarbetet. För sådant arbete kan överenskommelse om ackordspris träffas. Kan överenskommelse om ackordspris ej träffas ersätts arbetstagaren med garantilön.

5. Tidarbete skall specificeras på avlöningsnotan genom angivande av vilken tid som åtgått för varje slag av sådant arbete. Om arbetsgivaren inom 12 dagar efter den å avlöningsnotan upptagna sista arbetsdagen gör anmärkning mot notan på grund av att å denna upptaget tidarbete ej är specificerat och arbetaren oaktat anmärkningen ej lämnar sådan specifikation vid förstkommande avlöningstillfälle, betraktas tiden som ackordstid. Ändrar arbetsgivaren specificerat tidarbete å notan, skall han å sin sida i arbetarens avlöningsbesked lämna skriftlig specifikation av ändringen.

6. För tidarbete tillförs (ackordsräkningen) garantilön enligt tabellen i § 2.

Efter det att förskottslönen dragits av från ackordsräkningens slutsumma, fördelas eventuellt överskott lika på samtliga tid- och ackordstimmar (fördelningstid).

Mom. k) Då avtalet efter uppsägning av endera parten upphört att gälla skall, därest överenskommelse ej ingåtts om nytt avtal eller annan överenskommelse träffats mellan organisationerna, uppmätning av ackorden ske och intjänta arbetslöner utbetalas inom den tid avtalet stipulerar, oavsett om ackordet är färdigt eller ej.

Mom. l) 1. Om arbetare utan arbetsgivarens och ackordslagets skriftliga medgivande eller utan laga förfall frångått ackordet, är hans rätt till del av överskott förverkad. Samma gäller då samtliga innehavare av ett ackord utan arbetsgivarens medgivande frångått ackordet.

2. Överskott, som hänför sig till nämnda arbeten, inbetalas till arbetarnas organisation, i den mån detsamma ej åtgår till arbetslöner för färdigställande av ackordet. Sådant förverkat överskott skall företrädesvis användas till stipendier och premier åt lärlingar eller för andra åtgärder som befrämjar yrkesutbildningen.

Mom. m) 1. Vid behandlingar där de i prislistan angivna pris-sättningarna ej är tillämpliga, kan representanter för de lokala parterna träffa överenskommelse om ackordspris eller tillägg till respektive avdrag från de i prislistan upptagna ackordspriserna. Sådan prissättning kan även hänskjutas till huvudorganisationerna. 2. Vid objekt, där förutsättningarna i väsentlig grad avviker från de i prislistan angivna, kan överenskommelse om annan ackordsform träffas mellan de lokala parterna. Vid behov kan även de centrala parterna medverka.

3. När arbeten enligt § 6 punkt 3. utförs träffas överenskommelse om lön mellan arbetsgivare och arbetare.

Mom. n) 1. Anmärkningar mot utfört arbete skall påtalas av arbetsgivaren senast 12 arbetsdagar efter det arbetet avslutats.

2. Finns anledning anta att den eller de arbetare, som utfört ett arbete mot vilket befogade anmärkningar gjorts, ej kan ställa arbete i godtagbart skick, kan representanter för de lokala organisationerna medge, att annan arbetare får färdigställa arbetet. Organisationernas representanter kan även fastställa det belopp arbetsgivaren äger att innehålla av eventuellt överskott på ackordet för dess färdigställande. Därvid skall även överenskommelse träffas om arbetsformen för den eller de arbetare, som skall färdigställa arbetet.

Mom. o) 1. Anses risk föreligga att arbetare icke skall i avtalsenlig ordning erhålla sin arbetslön, äger arbetarnas organisation att av arbetsgivaren fordra tillfredsställande garanti för arbetslöner samt avtalade ersättningar och avgifter.

2. Underlåter arbetsgivaren att lämna garanti, äger arbetarorganisationen rätt att vidta åtgärder (arbetsnedläggelse) utan att iaktta lagstadgat varsel. Arbetsgivarens organisation eller, där sådan ej finns, vederbörande arbetsgivare, skall dock först underrättas.

§ 6 Undantagsbestämmelser

1. Från ackordstillämpning kan bättringsarbeten undantagas. Detta gäller även för sådana bättringsarbeten, som utföres i samband med tvättning för gott.

2. Som bättringsarbete räknas sådana arbeten, där inte hela arbetsstycket ommålas. I dylika fall räknas som arbetsstycke dörrsida, karm med foder, fönsteromfattning, fönsterbåge, vägg, tak, lister etc.

3. Ådring, marmorering, dekorerung, speciallaserung, polering samt nedslipning för polering, som icke är prissatt, kan likaså undantagas. Vidare kan uppläggning av faser, lister, band, fält, streck och dylikt samt övrig dekorativ ytbehandling undantas.

4. Även arbete å roddbåtar, ångslupar, mindre segel- och motorbåtar kan undantagas.

§ 7 Semesterbestämmelser

Semesterlagen gäller med följande förtydliganden, avvikelser och tillägg.

Mom. a) Semesterlön

1. Semesterlönen utgör 13 procent av arbetstagarens under intjänandeåret förfallna lön i anställningen och beräknas i övrigt enligt 16 b § semesterlagen.

2. Semesterlönen utbetalas på den ordinarie avlöningsdag som ligger närmast före det att semesterledigheten ska påbörjas.

Mom. b) Betald ledighet för nyanställda

1. En arbetstagare som nyanställs har rätt till betald ledighet under fem dagar om anställningen varar längre än en månad. Detta gäller inte om arbetstagaren har avslutat sin föregående anställning hos samma eller annan arbetsgivare i branschen på egen begäran. Ledigheten ska tas ut senast tolv månader efter anställningen påbörjats. Ledighet som inte tas ut inom denna tid förfaller.

Intjänad betald semester ska tas ut innan betald ledighet enligt ovan tas ut.

Under denna ledighet utgår garantilön enligt § 2 mom. a) 1. för det antal timmar som arbetstagaren skulle ha arbetat om han inte tagit ledigheten i anspråk.

Om anställningen upphör ska betalning som utgått för ledighet inte dras av från eventuellt inestående lön eller semesterersättning.

När anställningen upphör har arbetsgivaren skyldighet att skriva ut ett intyg som utvisar om/i vilken utsträckning ledighet enligt med denna regel tagits ut.

2. Ledighet som avses i punkt 1 ovan gäller endast nyanställning vid ett tillfälle per kalenderår hos en och samma arbetsgivare.

En arbetstagare som under innevarande kalenderår får ny anställning hos en annan arbetsgivare har i den nya anställningen rätt till betald ledighet som avses i punkt 1 ovan, endast om och i den utsträckning han inte redan haft sådan ledighet hos annan arbetsgivare.

Arbetstagare är vid anställnings ingående skyldig att på arbetsgivarens begäran visa om ledighet erhållits hos annan arbetsgivare under innevarande kalenderåret.

3. Arbetstagaren ska på begäran lämna arbetsgivaren besked om sitt önskemål om utläggning av betald ledighet.
4. Betald ledighet förläggs av arbetsgivaren efter samråd med arbetstagaren. Om överenskommelse inte kan träffas bestämmer arbetsgivaren om förläggningen. Arbetsgivaren ska omgående underrätta arbetstagaren om beslutet.

§ 8 Resor och traktamente

Reskostnadsersättning vid dagliga resor

Mom. a) 1. Vid dagliga resor mellan arbetstagarens fasta bostad och arbetsplatsen utom arbetstiden utges reskostnadsersättning på ett minsta avstånd från bostaden om 5 km enkel resväg. Rätt till ersättning föreligger upp till dag- och natt-traktamentsnivå enligt *Mom. b)* 3.

Resor

Reskostnadsersättning utges enligt följande:

Vid körning med egen bil

2:50 kr/km resväg samt ett tillägg om 0,20 kr/km

Vid resa med annat färdmedel

Ersättning för styrkta, faktiska kostnader, med billigaste färdmedel upp till ett högsta belopp om 2:50 kr/km resväg.

2. Reskostnadsersättningen utgör också ersättning för transport av arbetsgivaren tillhörigt material
3. Då tiderna för tillgängliga kommunikationsmedel icke sammanfaller med den ordinarie arbetstiden, kan överenskommelse träffas mellan arbetsgivare och arbetstagare om sådan reglering av arbetstiden att onödig väntetid undviks. I sådana fall betraktas den överenskomna arbetstiden som ordinarie arbetstid.
4. Till arbetstagare för vilka företagets verkstad, kontor, filial eller annan liknande anläggning utgör den naturliga bas från vilken arbetstagarna huvudsakligen utgår till olika arbetsplatser

och/eller där arbetstagarna utför huvuddelen av sitt arbete utges ej reskostnadsersättning enligt ovan.

Kommentar: Reskostnadsersättningen följer Skatteverkets anvisningar för skattefri ersättning. Sök aktuell uppgift på www.skatteverket.se – Sök på "Traktamenten och andra kostnadsersättningar".

Protokollsanteckning:

Med resväg avses kortast farbara väg mellan bostad och arbetsplats.

Traktamente

Mom. b) 1. Om anställd arbetstagare inte lämpligen kan företaga dagliga resor till arbetsplats, kan arbetsgivaren överenskomma med arbetstagaren att bostad skall anskaffas på arbetsorten. I så fall erhåller arbetstagaren garantilön jämte fri resa till arbetsplatsen vid arbetets början och åter vid arbetets slut. Dessutom erhåller han traktamente.

2. Arbetstagare, som av arbetsgivare eller dennes ställföreträdare utlovas anställning vid arbetsplats som är så belägen, att han måste bo i en på orten anskaffad bostad på grund av att hemresa ej kan ske varje dag, erhåller för den tid han vistas på arbetsorten för att utföra arbetet traktamente och reseersättning efter samma grunder som anges i stycke 1.

Anm. Med utlovad anställning avses att arbetstagaren före avresan till arbetsplatsen erhållit besked om, att han där kommer att beredas arbete om han inställer sig på platsen.

Arbetstagare, som utan löfte om anställning skaffar sig bostad på främmande ort och där söker och erhåller arbete, är inte berättigad till traktamente.

3. Traktamente utgår per dygn vid arbete på ort – förrättningsort – belägen minst 50 kilometer från den fasta bostaden, under förutsättning att övernattningskost skett och att hemresa inte kunnat ske. Dagtraktamente utgår med 260 kronor. Därjämte utgår natttraktamente med 130 kronor vid varje övernattningskost om arbetsgivaren inte tillhandahåller logi. Påbörjas resa senare än kl 12.00, eller avslutas hemresa före kl. 19.00, utgår halvt dagtraktamente för den dagen.

4. Traktamente utgår även för lördag, söndag och helgdag, såvida inte arbetsgivaren bekostar hemresa över dessa dagar.

5. Dagtraktamente kan efter överenskommelse mellan arbetsgivaren och arbetstagaren utbytas mot fri kost. Reducering av dagtraktamente sker därvid enligt följande:

Arbetsgivaren tillhandahåller	Reducering av dagtraktamente
<i>Frukost, lunch och middag</i>	234 kronor
<i>Lunch och middag</i>	182 kronor
<i>Lunch eller middag</i>	91 kronor

Protokollsanteckning:

Parterna är ense om att traktamentesbelopp, kostförmånsavdrag och reskostnadsersättning skall följa Skatteverkets vid var tid gällande rekommendationer.

6. Arbetstagare, som är berättigad till traktamente, skall erhålla sådant även för dag, då han på grund av olycksfall eller sjukdom är oförmögen att arbeta. Arbetstagare är skyldig att inom två dagar anmäla inträffad arbetsoförmåga. Sker ej detta, har han inte rätt till traktamente. Arbetstagaren är skyldig att med läkarintyg styrka arbetsoförmågan om arbetsgivaren begär detta. Om sjukdom inte förhindrar hemresa, kan arbetsgivaren beordra arbetstagaren att resa hem på arbetsgivarens bekostnad.

Protokollsanteckning:

Vid arbete på skärgårdsöar med bristfälliga kommunikationer, kraftverksanläggningar i ödebygder eller andra avlägset belägna arbetsplatser skall arbetsgivaren – såvida arbetsgivaren och arbetstagaren inte överenskommer om att traktamente skall utgå – tillhandahålla kost och logi åt arbetstagare, som är bosatta på sådant avstånd från arbetsplatsen att daglig hemresa inte rimligen kan företagas.

7. I sådana fall som avses i detta moment erhåller arbetstagaren vid avbrott i arbetet för semester, ersättning för färdbiljett

avseende företagna resor från bostadsorten vid semesterns början och från bostadsorten till arbetsplatsen vid semesterns slut.

8. Innan arbetet påbörjas på förrättningsorten skall arbetsgivaren samråda med arbetstagare för att undersöka förutsättningarna för arbetet på förrättningsorten med en gemensam målsättning om att finna lösningar som säkerställer ett ändamålsenligt och godtagbart boende.

Om arbetsgivaren tillhandhåller logi ska login som erbjuds vara av ändamålsenlig och godtagbar standard. Varje arbetstagare har rätt till godtagbara toalett- och duschmöjligheter. När flera arbetstagare bor på samma förläggning ska minst ett gemensamt utrymme finnas samt matlagningsmöjligheter och kylskåpsförvaring.

Längre resor

Mom. c) 1. Sker resa på järnväg, skall den företagas i andra klass. Vid resa nattetid är arbetstagare berättigad till sovugn på järnväg och i andra klass.

2. Sådan ersättning som omnämns i mom. b) utgår för högst åtta timmar per dygn. Då sovplats erhålles utgår inte ersättning för tiden mellan kl 22.00 och 06.00

Resor under arbetstid

Mom. d) 1. Arbetare, som beordras att under arbetstid förflytta sig från en arbetsplats till en annan för att utföra arbete eller som eljest beordras företaga resa under ordinarie arbetstid, erhåller ersättning med tidlön för den res- eller gångtid som åtgår jämte reskostnadsersättning enligt Mom. a) 1.

2. Arbetsgivaren har ej rätt att fordra att hos honom anställd personal använder egen bil i tjänsten. Arbetstagare har ej rätt att fordra att få använda egen bil i tjänsten.

Debitering

Mom. e) 1. Ersättningar enligt denna paragraf skall uppföras å avlöningsnotan och betalas samtidigt med avlöningen. Samma gäller när ersättning för gångtid, restid och färdbiljett förekommer.

Protokollsanteckning:

Iakttar arbetstagare inte avtalsenlig arbetstid reduceras såväl rese- som traktamentsersättningen i proportion till arbetad tid.

Gemensamma regler

Reskostnadsersättning då arbetstagare flyttar sin fasta bostad

Mom. f) Då tillsvidareanställd flyttar sin fasta bostad bör arbetsgivaren träffa skriftlig överenskommelse om förutsättningarna för att tillämpa bestämmelserna om reskostnadsersättning enligt § 8 Mom. a).

Om sådan överenskommelse inte kunnat träffas gäller följande: Arbetstagare, som flyttar sin fasta bostad inom en radie på 75 km från den bostad som arbetstagaren flyttar ifrån är belägen, blir berättigad till reskostnadsersättningar enligt i Mom. a) angivna förutsättningar, med utgångspunkt från den nya fasta bostaden, efter slutförande av det måleriprojekt som pågick vid flyttningen och där den anställde arbetar, dock tidigast 3 månader efter flyttningen.

Arbetstagare som flyttar utanför en radie på 75 km från den bostad som arbetstagaren flyttar från är belägen och därmed får längre resväg, blir endast berättigad till högre ersättning efter särskild överenskommelse med arbetsgivaren.

Om arbetstagare, som uppbär reskostnadsersättning enligt Mom. a) flyttar sin bostad närmare arbetsplatsen erhåller han/hon det lägre beloppet från och med den dag flyttningen sker.

Anm: Arbetstagare är aldrig berättigad till högre ersättning än för faktisk resväg.

Traktamente då arbetstagare flyttar sin fasta bostad

Mom. g) Om arbetstagare, som uppbär traktamente, enligt mom. b), flyttar sin fasta bostad och avståndet därvid blir kortare än 50 km enkel färdväg, upphör rätten till traktamente från och med den dag då flyttningen sker.

Flyttning av fast bostad

Mom. h) Arbetstagare är skyldig att omgående till arbetsgivaren anmäla flyttning av sin fasta bostad.

Anställningens ingående

Mom. i) Vid nyanställning, då arbetstagarens fasta bostad är så belägen att daglig hemresa ej kan ske, skall om ej annat överenskommes, arbetsgivaren och arbetstagaren fastställa tillfällig bostad (adress) på den främmande orten. Den tillfälliga bostaden är därefter att betrakta som arbetstagarens fasta bostad vid tillämpningen av § 8.

Vid arbete på den ort där arbetstagaren har sin fasta bostad tillämpas huvudregeln i § 8 beträffande reskostnadsersättning och traktamenten.

Anm. För vissa orter gäller lokala resebestämmelser som fastställs genom lokala överenskommelser.

§ 9 Avlöning

Mom. a) Löneutbetalningsdag, löneperiod m.m.

1. Lön utbetalas den 25:e i var månad.

Infaller löneutbetalningsdag på helgdag eller fridag enligt § 3 mom. a) ändras löneutbetalningsdagen till närmast föregående vardag.

2. Löneperioden omfattar tiden från föregående löneperiods slut (den 15:e i månaden) till och med den 15:e i löneutbetalningsmånaden. Efter förhandling enligt Medbestämmandelagen §11 kan löneperioden ändras till den 1:a till och med sista dagen i månaden.

3. Avlöningsnota skall avlämnas till arbetsgivaren första helgfria arbetsdag varje vecka. I den vecka löneperioden avslutas skall avlöningsnota avlämnas senast första helgfria arbetsdag efter löneperiodens slut.
4. Ackordsöverskott som är att hänföra till ackordsräkning vilken inkommit till arbetsgivaren senast vid löneperiodens slut, utbetalas på löneutbetalningsdagen.
5. Lönebesked skall vara arbetstagaren tillhanda senast dagen före löneutbetalningsdagen.
6. Lönebesked ska innehålla uppgift om:
 - lönebelopp, löneform och löneperiod samt i förekommande fall uppgift om tillägg, sjuklön eller annan ersättning,
 - de avdrag som gjorts på lön eller annan ersättning med angivande av belopp och orsaken
 - antal betalda semesterdagar och sparade semesterdagar jämte uppgift om hur länge de sparats
 - antal preliminärt intjänade semesterdagar jämte preliminärt intjänad semesterlön för kommande semesterår

Protokollsanteckning:

Med lön enligt mom. a) förstås på perioden belöpande dels lön, som beräknas per timme såsom tidlön, garantilön, övertidstillägg, sjuklön, väntetidsersättning etc., dels förskottslön, enligt § 5 mom. f) 1., dels annan ersättning såsom reseersättning, traktamente etc.

Mom. b) Försenad löneutbetalning

1. Utbetalas ej ostridig lön eller annan ersättning å fastställd dag och på sätt som är angivet i denna paragraf är arbetsgivaren skyldig att betala garantilön under väntetiden, dock för högst 8 arbetsdagar. Detta skadestånd får ej överstiga ostridig fordran.
2. Utbetalar arbetsgivaren ej intjänad, ostridig, avtalsenlig fordran, kan arbetarnas organisation, sedan skriftlig framställning

gjorts till arbetsgivarens organisation eller till vederbörande arbetsgivare, vidtagna blockad eller andra åtgärder mot den felande, därest rättelse ej omedelbart sker.

3. Därest arbetsgivaren uraktlåter att inom laga tid till skattemyndigheten inleverera innehållna skattemedel, och arbetaren härigenom förorsakas utgifter i form av förlorad arbetsförtjänst, resekostnader, indrivningsavgifter etc. skall arbetsgivaren ersätta sålunda förorsakade utgifter.

§ 10 Arbetets ledning. Ordningsregler m.m.

Mom. a) 1. Arbetsgivaren eller hans ställföreträdare leder och fördelar arbetet samt anställer och avskedar arbetare utan annan inskränkning än lag och avtal föreskriver.

2. Med arbetsgivarens ställföreträdare avses verkmästare, vilken som sådan leder, fördelar och kontrollerar arbetet och som icke direkt deltagar i arbetet annat än tillfälligtvis och ej har andel i ackordsöverskott samt åtnjuter fast månadslön.

3. Intagning av ny arbetskraft skall företrädesvis ske genom den offentliga arbetsförmedlingen, till vilken samtliga lediga platser skall anmälas. Företrädesrätt skall lämnas arbetsökande, bosatt inom lokalavtalets giltighetsområde, i händelse denne varit arbetslös lika länge eller längre och har samma yrkesskicklighet som annan arbetsökande. Med ny arbetskraft förstås arbetare, som icke under de tolv senaste månaderna varit anställd hos samma arbetsgivare minst tre månader. I detta sammanhang skall sjukdom eller militärtjänst räknas som anställningstid.

4. Föreningsrätten skall å ömse sidor lämnas okränkta. Arbetare får ej avskedas med anledning av olika meningar om avtalets tolkning och tillämpning.

5. Vägran att åtaga sig anvisat arbete utom giltighetsområdet är icke att betrakta som avtalsbrott och får ej föranleda att veder-

börande arbetare kommer i sämre ställning beträffande andra arbeten i firman.

6. Då arbetare anställs skall anställningsbevis upprättas angivande arbetsgivarens AFA-nummer, arbetarens namn, personnummer, bostadsadress, antal år i yrket, dag för anställandet, anställningsort samt utgångspunkt för beräkning av reseersättning. Anställningsbeviset skall undertecknas av arbetsgivaren och arbetaren. Har arbetsgivaren försummat ta initiativ till upprättande av anställningsbevis, gäller arbetarens uppgifter för beräkning av reseersättning.

7. Arbetsgivaren skall inom tre arbetsdagar efter det att arbetstagarinlämnat den sista avlöningsnotan utfärda arbetsgivarintyg.

Mom. b) 1. All förtäring av spritdrycker under arbetstiden är absolut förbjuden.

2. På arbetsplats, där särskilda ordningsföreskrifter gäller (rökförbud, skydds-föreskrifter mot olycksfara och dylikt), är arbetare skyldig ställa sig dessa till efterrättelse.

3. Arbetare får ej åtaga sig eller utföra egna arbeten under den tid, han har anställning hos arbetsgivare. Då arbetare ej har anställning hos arbetsgivare, får han åtaga sig egna arbeten av samma storlek som arbetsgivares undantag.

4. Det är förbjudet för såväl arbetsgivare som arbetare att som lag åtaga sig och utföra måleriarbeten.

Mom. c) 1. Arbetare skall hålla sig med erforderliga handverktyg för arbetets utförande. Dock skall arbetsgivaren, utöver vad som anges i punkt 2 nedan, tillhandahålla verktyg upp till 1 500 kronor per anställd och år mot uppvisande av kvitto.

2. Arbetsgivare har att tillhandahålla sprututrustning, tapetapparat,

skärblad vid tapetseringsarbeten, uppskrappingsverktyg, penslar för avlutning av färg samt för strykning med färg eller klarlacker med särskild härdare. För rengöring av penslar och verktyg skall arbetsgivaren tillhandahålla färglösande rengöringsmedel.

3. Vidare skall arbetsgivaren i gott skick på arbetsplatsen tillhandahålla alla andra för arbetets utförande erforderliga verktyg och material samt plankor, bockar, stegar och ställningar. Material och verktyg skall av arbetaren väl behandlas, så att de ej skadas eller förfäres. Rekvisition av material skall om möjligt göras dagen före användandet.

4. Med arbetsplats avses det hus eller annan byggnad, där arbetet utföres.

Protokollsanteckning:

Arbetsgivaren ersätter för arbetets utförande erforderliga verktyg samt kläder, som på arbetsplatsen bortkommit eller skadats vid inbrott under tiden mellan arbetets slut för dagen och början på följande arbetsdag. Arbetare är skyldig att till arbetsgivaren omedelbart efter upptäckt av dylikt förhållande anmäla detta samt lämna av honom undertecknad specificerad uppgift över den honom åsamkade förlusten.

Ersättning enligt ovan utgår högst med aktuell självrisk för hemförsäkring (för 2023 med 1 800 kronor).

Mom. d) 1. Om vid inträffad eldsvåda utfört arbete helt eller delvis blir förstört, innan det är färdigt och uppmätt, erhåller arbetare sitt eventuella överskott efter värdering av den myckenhet arbete, som är utfört. Dessutom ersättes förlorade tillhörigheter, dock ej pengar eller värdehandlingar.

2. Legitimerade ombud från organisationerna äger att för kontroll av avtalets efterlevnad besöka arbetsplatserna och erhålla nödvändiga upplysningar.

3. Legitimerade ombud för arbetareorganisationen äger rätt att för dess medlemmars räkning uppbära fordringar hos arbetsgivare samt att, då tvister eller andra skäl föreligger rörande avtalets tillämpning, få del av å arbetet lämnade avlöningsnotor och ackordsräkningar.

§ 11 Försäkringar

1. Arbetsgivaren är skyldig ansvarsförsäkra sina arbetare för skada, som under arbetet kan vållas annan person eller annans egendom samt att på begäran av arbetarnas organisation styrka att sådan försäkring är tecknad.

2. Arbetsgivare skall ha varje hos sig anställd arbetare försäkrad enligt Socialförsäkringsbalken.

3. I enlighet med överenskommelse mellan SAF-LO, vilken i särskild ordning antagits av Måleriföretagen i Sverige och Svenska Målareförbundet, skall arbetsgivare hos FORA AB teckna försäkringsavtal om AFA-försäkringarna, dvs. försäkring om avgångsbidrag (AGB), avtalsgruppsjukförsäkring (AGS), föräldrapenningtillägg (FPT), trygghetsförsäkring vid arbetsskada (TFA), tjänstegrupplivförsäkring (TGL), Avtalspension SAF-LO samt omställningsstöd.

4. Arbetstagarna tillförsäkras förmåner enligt av Svenskt Näringsliv och LO godkända allmänna försäkringsvillkor jämte de ändringar och tillägg som särskilt fastställs för måleribranschen.

5. Till försäkringsbolaget skall arbetsgivaren lämna de uppgifter angående anställda, som bolaget påfordrar.

6. Underlåtenhet att teckna nämnda försäkringar medför de påföljder som i särskild ordning avtalats.

§ 12 Försäkringspremie, särskilt tillägg måleri, mätningssavgift och skyldighet att redovisa till Måleriportalen

Mom. a) Arbetsgivaren skall, enligt överenskommelse mellan

Försäkringar

Förhandlingar

Måleriföretagen i Sverige och Svenska Målareförbundet om finansieringssystem samt enligt anvisningar från FORA AB, till FORA AB inbetala ett belopp baserat på företagets lönesumma, bl. a. till täckande av premierna för AFA-försäkringarna, överenskommelse om pensionsavsättning samt särskilt tillägg måleri.

Mom. b) Avgiften för mättningsverksamheten utgörs av en procent-sats på lönesumman enligt anvisningar från Måleriföretagen i Sverige och Svenska Målareförbundet och inbetalas till FORA AB enligt *Mom. a)* ovan.

Företag som följer Rostskyddavtalet erlägger ej mättningsavgift.

Anmärkning

Rostskyddsavtalet kan bara tillämpas på de individer som är in-rangerade på avtalet annars gäller huvudregeln enligt ovan att de är anställda enligt yrkeskod 120 och ska avlönas enligt § 2 i kollektivavtal för måleriyrkets riksavtal. För arbetstagare som arbetar både på fast station samt utför arbete utanför den fasta arbetsstationen ska yrkeskod 120 tillämpas med tillhörande kollektivavtal.

Mom. c) Samtliga företag med anställda ska redovisa erforderliga uppgifter till Måleriportalen enligt de anvisningar som återfinns på portalens webbplats.

§ 13 Avtals- och giltighetsområde

Mom. a) Med avtalsområde avses måleribranschen.

Med giltighetsområde avses geografiska områden.

Riksavtalets giltighetsområde omfattar hela landet.

Lokalavtalens giltighetsområden omfattar som regel Svenska Målareförbundets lokala avdelningsområden.

Mom. b) Detta avtal jämte de lokalavtal som godkänts av huvudorganisationerna äger giltighet för och skall tillämpas av alla som utför eller låter utföra måleriarbeten inom angivna områden.

§ 14 Förhandlingsordning vid rättstvister

Mom. a) Tillämpningsområde

Uppstår mellan arbetsgivare och arbetstagare eller deras respektive organisationer rättstvist om kollektivavtal eller förhållandet i övrigt mellan arbetsgivare och arbetstagare (arbetstvister), får parterna av sådan anledning ej tillgripa störande åtgärd som till exempel strejk, lockout, blockad eller liknande. Sådan tvist skall göras till föremål för förhandling mellan parterna.

Anmärkning 1

Denna förhandlingsordning gäller ej

1. vid talan om skadestånd eller annan fullgörelse med anledning av olovlig stridsåtgärd enligt 67 § lagen om medbestämmande i arbetslivet
2. då tvisten gäller en oorganiserad arbetstagare eller,
3. då medlem i arbetstagarorganisation inte biträds av organisationen.

Anmärkning 2

Beslutar arbetsgivar- eller arbetstagarorganisation att inte biträda medlem i uppkommen tvist eller utträder eller utesluts medlem ur organisationen, skall motparten skriftligen underrättas härom.

Löper i nyssnämnda fall preskriptionstid enligt mom. d) 1–3 nedan för motparten, skall ny preskriptionstid anses börja löpa från den dag sådant besked erhållits.

Mom. b) Allmänna regler för förhandling

Påkallas förhandling av en part är motparten skyldig att träda i förhandling. Påkallar part ej förhandling eller anhängiggöres ej tvist inom föreskriven tid, är rätten till förhandling och därmed möjligheten till rättslig prövning förlorad.

Preskriptionstid räknas från den dag förhandling avslutats.

Kommer begärd förhandling på grund av förhållande hänförligt till motparten ej till stånd inom angivna tidsfrister, får tvist ändock föras vidare.

Tidsfrister för påkallande av lokal och central förhandling samt för väckande av talan anges nedan.

Med arbetsdag avses enligt denna förhandlingsordning måndag – fredag med undantag av allmän helgdag, midsommarafton, julafton och nyårsafton.

Mom. c) Definitioner

1. Parter

Med parter avses arbetsgivare/arbetsgivarorganisation och arbetstagarorganisation. Med arbetsgivarorganisation avses Måleriföretagen i Sverige och med arbetsgivare avses medlemsföretag i Måleriföretagen i Sverige. Med central arbetstagarorganisation avses Svenska Målaresförbundet och med lokal arbetstagarorganisation avses lokalavdelning inom Svenska Målaresförbundet.

2. Lokal förhandling

Med lokal förhandling avses förhandling mellan arbetsgivaren och lokal arbetstagarorganisation.

3. Central förhandling

Med central förhandling avses förhandling mellan arbetsgivarorganisation och central arbetstagarorganisation.

Mom. d) Tidsfrister

Under punkt 1 nedan framgår de tidsfrister som gäller vid allmän rättstvist. Därefter anges under punkterna 2 och 3 de tidsfrister som gäller vid lönetvist och arbetskyldighetstvist.

1. Allmän rättstvist

1.1 Rättstvist skall i första hand behandlas vid lokal förhandling. Part, som vill att rättstvist skall bli föremål för lokal förhandling, skall begära sådan hos motparten snarast, dock senast inom fyra månader från det att parten fått kännedom om den omständighet, vartill yrkandet hänför sig och under alla omständigheter senast inom två år efter det att omständigheten har inträffat.

1.2 Kan uppgörelse ej träffas i lokal förhandling, ankommer det på part, som vill fullfölja ärendet, att begära central förhandling inom två månader efter det att den lokala förhandlingen avslutats. Vid tvist om giltighet av uppsägning skall dock central förhandling begäras inom två veckor från det att den lokala förhandlingen avslutats.

1.3 Träffas ej uppgörelse vid central förhandling, kan part väcka talan vid domstol. Talan skall väckas inom tre månader efter det att den centrala förhandlingen avslutats.

1.4 Vid tvist som rör lagen om:

- anställningsskydd
- förtroendemannalagen
- föräldraledighetslagen
- studieledighetslagen
- diskrimineringslagen
- 6 kap arbetsmiljölagen
- styrelserepresentationslagen
- lagen om rätt till ledighet för svenskundervisning för invandrare
- lagen om rätt till ledighet för vissa föreningsuppdrag inom skolan m m
- lagen om rätt till ledighet av trängande familjeskäl
- lagen om ersättning och ledighet för närståendevård
- lagen om rätt till ledighet för att bedriva näringsverksamhet gäller i stället för begäran om lokal förhandling och väckande av talan enligt punkterna 1.1 och 1.3 de tidsfrister som anges i respektive lag.

1.5 Vid tvist om semesterlön, semesterersättning eller skadestånd enligt semesterlagen eller kollektivavtal om semester, gäller de tidsfrister som anges i semesterlagen.

2. Lönetvist

2.1 Tvist om lön eller annan ersättning enligt 35 § lagen om medbestämmande i arbetslivet skall anses ha uppkommit då lokal facklig organisation, till arbetsgivaren skriftligen givit till känna att den av arbetstagaren i uppkommen tvistesituation hävdade uppfattningen biträdades av organisationen. Har sådan tvist uppkommit skall arbetsgivaren begära lokal förhandling inom sju arbetsdagar.

2.2 Kan lönetvist inte lösas vid lokal förhandling skall arbetsgivaren inom fem arbetsdagar efter det att den lokala förhandlingen avslutats begära central förhandling.

2.3 Kan lönetvist inte lösas vid central förhandling skall arbetsgivaren väcka talan inom tio arbetsdagar efter det att den centrala förhandlingen avslutats.

3. Tvist om arbetsskyldighet

3.1 Uppkommer tvist om arbetstagares arbetsskyldighet enligt avtal och åberopar arbetsgivaren synnerliga skäl enligt 34 § andra stycket lagen om medbestämmande i arbetslivet, skall arbetsgivaren begära förhandling inom fyra arbetsdagar. Protokoll skall upprättas och justeras omedelbart efter det förhandlings-sammanträdet avslutats.

3.2 Kan enighet ej uppnås vid lokal förhandling skall arbetsgivaren begära central förhandling inom tio arbetsdagar efter det att den lokala förhandlingen avslutats.

3.3 Kan tvist om arbetsskyldighet inte lösas vid central förhandling, skall arbetsgivaren väcka talan inom tio arbetsdagar efter det att den centrala förhandlingen avslutats.

Mom. e) Föreskrifter för förhandling

1. Genomförande av förhandling

Förhandling bör påbörjas snarast möjligt efter det att motparten fått del av förhandlingsframställan. Om förhandlingsframställan översändes per rekommenderat brev anses mottagandet ha skett senast tio dagar efter det att försändelsen lämnats för postbefordran.

Förhandlingsframställan skall vara skriftlig om motparten så begär. Förhandlingsframställan lämnas vid lokal förhandling till lokal motpart enligt mom. c) 2 och vid central förhandling till central motpart enligt mom. c) 3.

Enas ej parterna om annat, skall lokal förhandling vara slutförd inom en månad och central förhandling inom två månader efter det att förhandling begärts.

2. Protokoll och justering

Vid förhandling skall, om annat ej överenskommes, föras protokoll. Av protokollet skall framgå dag för förhandling, vilka som deltagit i förhandlingen, parternas yrkande, förhandlingsresultatet samt dag för justering. Förhandlingsprotokoll upprättas i två exemplar och skall vara utsedda justeringsmän tillhanda inom två veckor efter sista förhandlingsammansätningen. Protokoll skall vara justerat och motparten tillhanda snarast, dock senast inom en vecka från mottagandet, om ej annat överenskommes.

Parterna kan enas om andra protokolls- och justeringsfrister. I sådana fall skall särskilt protokoll över detta beslut upprättas och omedelbart justeras. Parterna kan också i andra fall förklara protokoll eller del av protokoll för omedelbart justerat.

Anmärkning

Protokollet anses ha kommit motparten tillhanda vid den tidpunkt adressaten normalt haft möjlighet att ta del av handlingen. Det krävs alltså inte att motparten rent faktiskt tagit del av eller delgivits handlingen.

3. Avslutande av förhandling

Förhandling skall anses vara avslutad när slutjusterat protokoll föreligger. Justeras ej protokoll inom föreskriven tid, skall förhandling anses avslutad när någon av parterna givit motparten skriftligt besked därom.

Mom. f) Talan i domstol

Rättstvist, som inte kunnat biläggas vid central förhandling, avgörs efter det att talan väckts, genom prövning i domstol.

§ 15 Avtals- och prislistenämnd

Utvecklingen inom måleribranschen kräver samverkan för fortlöpande anpassning av avtal och prislista till nya förutsättningar. I sådant syfte upprättas en avtals- och prislistenämnd, bestående av tre ledamöter från vardera parten.

Nämnden har att noggrant följa utvecklingen inom branschen och under avtalstiden söka åstadkomma ackordspriser för arbeten med nya material och metoder samt i övrigt bedriva verksamhet i enlighet med av huvudorganisationerna upprättade regler.

Nämnden utser inom sig ett arbetsutskott med befogenhet att fatta beslut inom nämndens kompetensområde.

§ 16 Mättningsbestämmelser

Mom. a) 1. Allt ackordsarbete skall uppmätas av Målerifakta AB. Mätning bör om möjligt utföras innan arbetet färdigställes.

2. Såväl arbetsgivare som arbetstagare är skyldiga att till Målerifakta AB anmäla de måleriarbeten som enligt riksavtalet skall mätas samt bereda tillträde till arbetsplatsen. Sådan anmälan skall ske snarast efter det att arbetet påbörjats.

För att underlätta planering av mätning skall anmälan ske på av parterna fastställd blankett.

3. Vid mindre arbeten kan arbetsgivare och ackordslag upprätta mätningsunderlag som sedan insändes till mätningkontoret för upprättande av ackordsberäkning.

4. Dolda eller efter färdigställandet svårkontrollerbara arbeten skall mätas under arbetets gång av mätare eller gemensamt av arbetsgivare och ackordslag.

Mom. b) 1. Ackordsräkning skall tillställas arbetsgivare och ackordslag snarast och inom 10 arbetsdagar efter det att ackordsarbetet är färdigt och tidsuppgifter lämnats samt mätningsbeställning gjorts.

2. Om mätning av särskilda skäl ej kan utföras eller ackordsräkning ej överlämnats inom ovan angiven tid, skall såväl arbetsgivare som ackordslag informeras och överläggning ske för att undanröja förekommande hinder.

Mom. c) Ackordsräkning och fördelningslista utformas enligt av parterna fastställda regler.

Mom. d) 1. Som underlag för mätning skall föreligga tydligt utskrivna arbetsbeskrivningar som anger utrymmen och de behandlingar eller behandlingsserier som gäller.

2. Har arbetsbeskrivning ej lämnats eller om den är felaktig eller bristfällig är ej mätarna ansvariga för de felaktigheter som uppstår på grund härav.

3. Arbetsgivare debiteras en extra avgift i de fall arbetsbeskrivning ej lämnats.

Mom. e) 1. En ackordsdeltagare i varje ackordslag är skyldig att sammanställa all tid för samtliga ackordsdeltagare till arbetsgivaren. Tidsuppgifter skall verifieras av såväl arbetsgivare som ackordslag innan de lämnas till aktuellt kontor inom Målerifakta AB.

2. Arbetsgivaren skall snarast möjligt och senast fyra arbetsdagar efter det han mottagit dessa tidlistor inleverera dem till mätningkontoret.

Uraktlåter arbetsgivare att inleverera tidlistor enligt ovan, skall ändock överskottet utbetalas den avlöningsdag som varit aktuell, förutsatt att ackordslaget till arbetsgivaren överlämnat sista avlöningsnotan (ev. delnota) för det aktuella ackordet. I sådant fall skall ackordsräkning framställas på ackordslagets tidsuppgifter. *Mom. f)* Då ackordslag eller arbetsgivare anser att ackordsräkning är felaktig eller okontrollerbar skall kontakt tagas med den ansvarige distriktsarbetsledaren. Mätare är skyldig att rätta uppenbara fel. Visar det sig inte möjligt att nå nöjaktig rättelse därvid kan begäran om kontrollmätning hänskjutas till förhandlingar mellan Måleriföretagen i Sverige och Svenska Målarförbundets lokalorganisation, som avgör om kontrollmätning är av behov påkallad. Dessa har också att utse kontrollmätare.

Därest oenighet uppstår mellan lokala parterna enligt ovan, har den part som så önskar i frågan vad avser kontrollmätning, tolkningsföretråde. Part som begärt kontrollmätning/utövat tolkningsföretråde betalar avgiften för denna om mätningens fel ej överstiger 3 procent jämfört med kontrollräkningens slutsumma.

Mom. g) Beträffande mätningavgift, se § 12

Anm. Målerifakta ansvarar för att förelagda ackordsräkningar är riktiga. Har som följd av ackordsräkningen för mycket eller för litet utbetalats i överskott och detta förhållande påtalats hos Målerifakta inom 30 dagar från det att ackordsräkningen kommit arbetsgivare och ackordslag tillhanda, är Målerifakta skyldig att söka få saken reglerad. Kan felaktighet ej tillrättläggas åligger det Målerifakta att reglera saken med den skadelidande.

Göres påtalande senare än ovan angivits är Målerifakta ej ersättningsskyldig.

§ 17 Giltighetstid

Mom. a) 1. Detta avtal äger giltighet och tillämpning till och med den 30 april 2025. Därefter prolongeras avtalet för ett år i sänder om begäran om förhandling ej framställs senast två månader före den 30 april. Om begäran om förhandling framställs före nyss nämnda tidpunkt gäller avtalet för tid efter den 30 april med sju dagars ömsesidig uppsägningstid.

2. Senast sex veckor efter begäran om förhandling skall förslag till nytt avtal lämnas till motparten. Eventuellt motförslag skall vara framlagt inom högst ytterligare tre veckor.

3. Uppsägning skall ske skriftligt och i rekommenderad försändelse.

Mom. b) Som integrerande delar av detta avtal ingår ackordsprislista, utbildningsavtal, avtal för materialarbetare, avtal för rotskyddsmålare och avtal om anställningsskydd, överenskommelse om företagsanpassad MB-organisation inom måleriavtalets område, överenskommelse om permission samt arbetsmiljöavtalet för måleribranschen.

Stockholm den 17 maj 2023

Måleriföretagen i Sverige

Clas Göran Carlsson

Camilla Hedström

Svenska Målareförbundet

Peter Sjöstrand

Stefan Cedermark

Utbildningsavtalet

Materialarbetare

Rostskyddsmålare

MB-organisation

Permisson

Anställningsskydd

Arbetsmiljö

Gränsregler plåtarbeten

MBL §§ 38–40

Utbildningsavtalet

§ 1 Mål och syfte med utbildningen

En god och ändamålsenlig utbildning är av avgörande betydelse för måleribranschens utveckling.

Detta utbildningsavtals syfte är:

- att säkerställa måleribranschens kompetens och kunskapsförsörjning
- att tillförsäkra lärlingen en bred yrkeskunskap som utvecklar måleriyrket, och som ger företagen möjligheter att möta marknadens behov av måleritjänster.

§ 2 Måleribranschens Yrkesnämnd (MYN)

För behandling av frågor rörande yrkesutbildningen inom måleribranschen tillsätter Måleriföretagen i Sverige och Svenska Målareförbundet en yrkesnämnd Måleribranschens Yrkesnämnd (MYN)

2.1 Sammansättning

MYN skall bestå av två ordinarie ledamöter vardera från Måleriföretagen i Sverige och två från Svenska Målareförbundet jämte lika antal suppleanter. MYN utser inom sig ordförande och sekreterare.

MYN äger rätt att adjungera utomstående för längre eller kortare period.

2.2 Uppgifter

MYN:s uppgifter skall vara

- att främja en ändamålsenlig rekrytering och utbildning inom måleribranschen
- att ge allmänna riktlinjer och stöd för handläggningen av utbildningsfrågor
- att handlägga de övriga frågor som av de centrala parterna hänskjuts till MYN

- att utarbeta riktlinjer och provbestämmelser för gesällprov
- att utarbeta riktlinjer för gesällprovsgranskning
- att utse erforderligt antal gesällprovsgranskare på förslag av parterna
- samt att för varje verksamhetsår upprätta en verksamhetsplan och en verksamhetsrapport

2.3 Beslutsregler

De ordinarie ledamöterna har en röst vardera.

§3. Handläggning lokalt

Handläggning av yrkesutbildningsfrågor lokalt kan vid behov ske av Måleriföretagen i Sverige och Svenska Målarförbundets lokala organisationer gemensamt.

§4. Utbildningsvägar

Yrkesutbildningen till målare sker genom en eftergymnasial utbildning som kan ske på två sätt dels efter avslutat byggprogram inriktning måleri, dels individuell utbildning.

4.1 Gymnasieutbildning

Elev som genomgått gymnasieskolans byggprogram, inriktning måleri, kan efter godkänd, avslutad gymnasieutbildning söka lärlingsanställning för färdigutbildning i måleriföretag.

4.2 Individuell utbildning

1. Individuell utbildning är en utbildningsväg för den som inte genomgått gymnasieskolans byggprogram, inriktning måleri, men genomgått annan godkänd gymnasieutbildning.

2. Arbetsgivare ska ansöka till MYN för att anställa lärling som saknar gymnasieutbildning. MYN ska inte utan synnerliga skäl avslå sådan ansökan.

Anmärkning:

I samband med individuell utbildning ska lärlingens tidigare

kunskaper och kompetens valideras. Lärling som anställs på individuell utbildning skall valideras inom två månader efter anställningen.

Valideringen utförs enligt MYN:s anvisningar.

§5. Anställningsregler

En lärlingsanställning är en tillsvidareanställning. Lärlingsanställningen kan inledas som en provanställning enligt samma regler som gäller för målare.

5.1 Anställning av lärling

I anslutning till att arbetsgivare anställer lärling, skall MYN skriftligen underrättas därom. Underrättelse sker i enlighet med MYN:s anvisningar.

Lärling skall inom två månader från anställningens början erbjudas en hälsoundersökning syftande till vägledning i lärlingens framtida yrkesval.

Hälsoundersökning ska genomföras av företagshälsovården med avseende på nedanstående

- Färgseende
- Bedömning av styrka och rörelseomfång avseende skuldra, axlar, rygg, knä och fot
Exempelvis ROM analys = rörelse och muskelanalys
- Förekomst av eller predisponering för besvär i luftvägar
Spirometri (lungfunktionsundersökning), Anamnes
- Förekomst av eller predisponering för hudbesvär/allergier
Anamnes

Anamnes

*Undersökningen genomförs som ett samtal mellan patienten och läkare/sjuksköterska. Detta samtal mynnar ut i en **anamnes**, sjukdomshistoria. Anamnesen innehåller uppgifter om tidigare sjukdomar, förekomst av ärftliga sjukdomar, sociala förhållanden m.m.*

5.2 Vägledning beträffande antalet lärlingar

Arbetsgivaren ska ha utlärda arbetskraft i erforderlig omfattning, enligt följande tabell, dock kan MYN medge dispens.

Antal utlärda	Antal lärlingar
1-3	1
4-5	2
6-9	3
10-15	4
16-20	5
21-25	6
26-30	7
o.s.v.	o.s.v.

5.3 Utbildad handledare

Företag som önskar mer än 6 lärlingar anställda ska utse en särskilt utbildad handledare.

Handledarens uppgift är att tillse att lärlingen får en allsidig och god yrkesutbildning, samt verka för att lärlingen genomför gesällprov.

MYN fastställer utbildning för dessa handledare.

5.4 Ferieanställning av elev som genomgår gymnasieskolans byggprogram, inriktning måleri

Elev som genomgår gymnasieskolans byggprogram, inriktning måleri, kan anställas för viss tid för feriearbete i måleriföretag.

Arbetsgivaren får samtidigt högst ferieanställa lika många elever på gymnasieskolans byggprogram, inriktning måleri, som det maximala antalet lärlingar enligt 5.2.

Vid en följande lärlingsanställning skall den tid som sådan ferieanställning varar räknas in i utbildningstiden enligt § 6. Sådan

tid skall av arbetsgivaren dokumenteras enligt MYN:s anvisningar. Lön och övriga anställningsvillkor gäller enligt § 7, 8 och 9 utbildningsavtalet. Vid ferieanställning t o m skollovet mellan årskurs 1 och 2 utgår lön som för utbildningsperioden 1–1 700 timmar. Vid ferieanställning därefter utgår lön som för utbildningsperioden 1 701–3 400 timmar.

Arbetsgivaren skall tillhandahålla erforderliga verktyg och överdragskläder.

Arbetsgivaren skall följa de arbetsmiljöbestämmelser som enligt lag och avtal gäller för måleribranschen och därvid särskilt beakta de regler som gäller för minderåriga i arbetslivet.

Elev som genomgår gymnasieskolans byggprogram, inriktning måleri, kan endast anställas enligt detta avtal.

5.5 Ferieanställning av annan studerande, än elev som genomgår gymnasieskolans byggprogram, inriktning måleri

Annan studerande elev än som genomgår gymnasieskolans byggprogram, inriktning måleri, kan underledighet från studier anställas för viss tid för feriearbete i måleriföretag. Detta gäller dock endast till det kalenderår eleven ska fylla 25 år. För sådant feriearbete utgår lön enligt följande:

Fr o m det år eleven fyller 15	75% av tidlön för 1:a års lärling
Fr o m det år eleven fyller 18	100% av tidlön för 1:a års lärling
Fr o m det år eleven fyller 20	100% av tidlön för 2:a års lärling

Arbetsgivaren får samtidigt högst ferieanställa lika många studerande, som det maximala antalet lärlingar enligt 5.2.

Avdrag få inte göras på ackordssumman för ferieanställd som deltar i ackordsarbete. Vid en följande lärlingsanställning skall inte den tid som sådan ferieanställning varar räknas in i utbildningstiden.

Bestämmelserna i §§ 7, 8 och 9.3 – 9.6 skall tillämpas vid en ferieanställning av annan än elev som genomgår gymnasieskolans byggprogram, inriktning måleri.

Arbetsgivaren skall tillhandahålla erforderliga verktyg och överdragskläder.

Arbetsgivaren skall följa de arbetsmiljöbestämmelser som enligt lag och avtal gäller för måleribranschen och därvid särskilt beakta de regler som gäller för minderåriga i arbetslivet.

§ 6. Utbildningstid

Utbildningstiden är lägst 5 950 timmar och högst 6 800 timmar.

§ 7. Arbetstid

För lärling gäller samma arbetstid som för utlärard arbetstagare.

§ 8. Övertid

Arbete utöver den fastställda ordinarie arbetstiden betraktas som övertidsarbete och skall endast förekomma i undantagsfall.

8.1 Regler för övertidsarbete

Lärling får inte utföra söndags-, helgdags- eller nattarbete före fyllda 18 år.

8.2 Ersättning vid övertidsarbete

Övertidsersättning utgår endast vid av arbetsgivaren begärt övertidsarbete. Ersättningen utgår lika vid såväl tid- som ackordsarbete. Lärlingar i utbildningsperiod 0 – 3 400 timmar erhåller övertidsersättning med 50% av den utlärdes. Övriga lärlingar erhåller samma övertidsersättning som utlärard.

§ 9. Lön och övriga anställningsvillkor

Lärling erhåller lön och åtnjuter övriga anställningsvillkor enligt detta utbildningsavtal även för de timmar som lärlingen deltagit i av MYN godkänd undervisning eller stått till arbetsgivarens förfogande och denne ej kunnat erbjuda lämpligt arbete.

9.1 Lön – Utbildningsavtalet

2023-05-17 till 2024-04-30

Period	Timplön	Löne tillägg	Summa	Minsta andel i ackordet	Tidlöns-komp	Summa tidlön
0-1700	70,50 kr	37,05 kr	107,55 kr	0%	0,00 kr	107,55 kr
1700-3400	67,85 kr	49,30 kr	117,15 kr	20%	0,80 kr	117,95 kr
3401-4250	102,45 kr	49,30 kr	151,75 kr	30%	1,20 kr	152,95 kr
4251-5100	113,95 kr	49,30 kr	163,25 kr	45%	1,80 kr	165,05 kr
5101-5950	121,60 kr	49,30 kr	170,90 kr	60%	2,40 kr	173,30 kr
5951-6800	134,15 kr	44,45 kr	178,60 kr	80%	3,20 kr	181,80 kr

2024-05-01 till 2025-04-30

Period	Timplön	Löne tillägg	Summa	Minsta andel i ackordet	Tidlöns-komp	Summa tidlön
0-1700	72,95 kr	38,30 kr	111,25 kr	0%	0,00 kr	111,25 kr
1700-3400	70,20 kr	51,00 kr	121,20 kr	20%	0,80 kr	122,00 kr
3401-4250	106,00 kr	51,00 kr	157,00 kr	30%	1,20 kr	158,20 kr
4251-5100	117,85 kr	51,00 kr	168,85 kr	45%	1,80 kr	170,65 kr
5101-5950	125,75 kr	51,00 kr	176,75 kr	60%	2,40 kr	179,15 kr
5951-6800	138,80 kr	46,00 kr	184,80 kr	80%	3,20 kr	188,00 kr

Med minsta andel i ackordet avses det minsta antalet av lärlingens ackordstimmar på vilka överskott skall utgå.

Timplön och lönetillägg utbetalas tillsammans och utgår på all tid d v s vid såväl tidarbete som ackordsarbete.

Allt arbete som utförs som tidarbete betalas med timplön löne-tillägg och tidlönskompensation enligt tabellen ovan.

Tidarbete som lärlingen utför i samband med ackordsarbete hanteras på samma sätt som för utlörd målare med timplön men inte lönetillägg.

9.2 Avräkning vid ackordsarbete

Då lärling tar del i ackordsarbete under de första 1700 timmarna av utbildningstiden, avräknas inte lärlingens lön från ackordssumman. För tiden därefter avräknas lärlingens förskottrade timlön, men inte lönetillägg, från ackordssumman på samma sätt som för utlärard arbetstagare.

Då lärling utför eget ackordsarbete skall minsta andel i ackordet vara 100 procent.

9.3 Sjuklön

Lärling är berättigad till sjuklön i enlighet med reglerna i § 2 Mom. c) i kollektivavtal för måleriyrket.

9.4 Helglön

Lärling är berättigad till helglön i enlighet med reglerna i § 2 Mom. d) i kollektivavtal för måleriyrket, dock med den ändringen att det arbetstidsmått som skulle ha gällt för lärlingen om den helglöneberättigade dagen hade varit ordinarie arbetsdag, utgår lön enligt för lärlingen gällande utbildningsperiod i utbildningsavtalets lönetabla.

9.5 Arbetstidsförkortning

Lärling är berättigad till arbetstidsförkortning enligt samma regler som gäller för utlärard arbetstagare.

9.6. Semesterlön

Lärling är berättigad till semesterlön enligt samma regler som för utlärard arbetstagare med nedanstående avvikelse.

Mom. a) Betald ledighet för nyanställda

Under ledigheten utgår lön enligt kolumnen summa i tabellen i § 9.1 för lärlingens aktuella utbildningsperiod för det antal timmar som arbetstagaren skulle ha arbetat om han inte tagit ledigheten i anspråk.

§10. Ansvar för utbildningen och regler under utbildningstiden

Arbetsgivaren har det övergripande ansvaret för utbildningen varvid en allsidig och gedigen yrkesutbildning genomförs i enlighet med utbildningsplan daterad 2017-05-20.

10.1 Verktygsutrustning

Vid lärlingsanställningens början förser arbetsgivaren lärlingen med en komplett verktygsutrustning, enligt MYN:s anvisningar. Därefter kompletterar lärlingen själv verktygsutrustningen enligt samma regelsystem som för utlärd arbetstagare. Verktygsutrustningen tillhör lärlingen.

10.2 Dokumentation av utbildningen

Utbildningsmoment och utbildningstimmar dokumenteras av lärlingen och arbetsgivaren i enlighet med MYN:s anvisningar.

10.3 Ackordsarbete för lärling

För en allsidig utbildning och för att upparbeta en professionell arbetsrutin och arbetstakt, ska lärlingen utföra ackordsarbeten i den utsträckning det är praktiskt möjligt. Ackordslagen är skyldiga att motta lärlingen i ackordet.

10.4.1 Kurs i yrkesteori

Lärling i individuell utbildningsväg skall på arbetsgivarens bekostnad genomgå kurs i yrkesteori i enlighet med de anvisningar som MYN lämnar.

10.4.2 Facklig information

För lärling i individuell utbildningsväg kan under perioden upp till 3 400 utbildningstimmar facklig information anordnas av den lokala fackliga organisationen. Tiden för sådan information uppgår till 16 timmar och genomförs under lärlingens ordinarie arbetstid som en del av lärlingens yrkesutbildning.

10.4.3 Branschuttbildning

Lärling skall under utbildningsperioden 3 000–6 800 timmar under cirka 40 timmar genomgå orienterande utbildning i avtals- och prislistefrågor samt övriga frågor som rör måleri-arbetets organisation.

Utbildningen anordnas av den lokala fackliga organisationen i samråd med Måleriföretagen i Sveriges regionförening i enlighet med kursplan som fastställts av MYN.

Utbildningen bör genomföras på dagtid som en del av lärlingens övriga yrkesutbildning. Om utbildningen p.g.a. särskilda skäl ej kunnat genomföras under perioden 3 000–6 800 timmar skall utbildning erbjudas vid nästa tillfälle som utbildningen genomförs.

10.4.4 Ersättning till lärlingen

Under tid som lärling deltar i kurs i yrkesteori, facklig information och branschuttbildning erhåller lärlingen tidlön enligt lönetabla och övriga anställningsvillkor.

10.4.5 Övrig utbildning

Lärling har rätt att vara frånvarande från lärlingsutbildningen sammanlagt fyra arbetsveckor för deltagande i av central eller lokal branschpart anordnad utbildning utan motsvarande tilllägg till utbildningstiden. För sådan frånvaro utgår inte lön eller andra anställningsförmåner.

§11 Avslutad utbildning och förändrade anställningsvillkor

Efter genomgången utbildning, 6 800 timmar, eller godkänt gesällprov, övergår lärlingsanställningen till en tillsvidareanställning inom ramen för kollektivavtal för måleriyrket. Lön enligt § 2 i kollektivavtal för måleriyrket utgår från och med närmast följande löneperiod.

11.1 Lärlingsanställnings upphörande

En lärlingsanställning kan på initiativ av arbetsgivaren eller

lärlingen upphöra i förtid i enlighet med de regler som lag och kollektivavtal stadgar.

Lärling som uppnått 5 950 timmar och som sagts upp på grund av arbetsbrist bör om möjligt beredas tillfälle att avlägga gesällprov före det anställningen upphör.

11.2 Turordningsenhet, uppsägningstid och företrädesrätt

Lärlingar utgör egen turordningsenhet. Lärlings uppsägningstid följer av anställningsskyddsavtalet. Lärling kvalificerar sig för företrädesrätt till återanställning i enlighet med vad lag stadgar.

11.3 Underrättelse till MYN

Upphör lärlingsanställning i förtid, skall arbetsgivaren senast vid anställningstidens utgång skriftligen underrätta MYN om anställningens upphörande med angivande av antalet utbildningstimmar som lärlingen uppnått.

§ 12 Gesällprov

1. Lärling har rättighet och skyldighet att utföra gesällprov, bestående av ett yrkestekniskt prov och ett teoriprov. Gesällprovet skall ske under utbildningsperioden 5 950–6 800 timmar. Arbetsgivaren skall arbeta aktivt för att lämpligt objekt tas fram när lärlingen efter samråd med arbetsgivaren har anmält att denne är beredd att utföra provet.

Gesällprovet kan delas upp så att flera arbetsplatser tas i anspråk. Då flera arbetsplatser används skall det eftersträvas att provet genomförs i en följd.

2. Gesällprovet skall kontrolleras av granskningsmän som är utsedda av MYN.

3. Sedan lärlingen avlagt godkänt gesällprov, skall gesällbrev och yrkesbevis tilldelas gesällen.

4. Har lärlingen ej fått sina prov godkända innan 6 800 timmar har överskridits, skall granskningsmännen fastställa antalet timmar som utbildningen ska förlängas.

§13. Kompetensutveckling inom Måleribranschen

Måleriföretagen i Sverige och Svenska Målareförbundet är överens om att hög kompetens och kvalitet i företagen är viktig för branschens utveckling. Det är därför viktigt att de anställda i företagen bereds möjlighet till vidareutbildning och kompetensutveckling. Utbildningen skall syfta till att på sikt möta de strukturförändringar som branschen kommer att genomgå samtidigt som den skall stärka den enskilde arbetstagaren i sin yrkesutövning och därmed företagen.

Kompetensutveckling är ett viktigt medel för att skapa nya möjligheter att vidga företagets och de anställdas kunskap i att utföra nya arbetsuppgifter, på samma sätt som vidareutbildning ökar kompetensen inom befintliga arbetsuppgifter.

En förutsättning för att nå ett gott resultat med vidareutbildning och kompetensutveckling är att både företag och anställda efterfrågar och söker lämpliga utbildningstillfällen. För att uppnå bästa möjliga utveckling är det lämpligt att upprätta utvecklingsplaner i företagen. Utvecklingsplaner bör bygga på verksamhetens framtida utveckling och de anställdas behov av kompetensutveckling. Utvecklingsplanerna bör upprättas i samråd med de anställda och MB-grupp/kontaktombud där sådana utsetts.

Kollektivavtal för materialarbetare 2023–2025

§ 1 Definition

Med materialarbetare förstås den som är hos arbetsgivare anställd för att ställa i ordning, sköta och transportera material och verktyg eller annan för verkstaden och arbetsgivarens räkning förekommande handräckning.

§ 2 Anställningsform

Materialarbetare anställs mot månadslön.

§ 3 Arbetstid

Den ordinarie arbetstiden per vecka är 40 timmar och förlägges på måndagar-fredagar. Helgdagar liksom midsommar-, jul- och nyårsafton är fridagar. Arbetstidens och måltidsrasternas förläggning överenskommes mellan arbetsgivaren och respektive arbetare.

Avseende arbetstidsförkortning gäller reglerna i kollektivavtal för måleriyrket § 3 mom. a) 4.

§ 4 Avlöning

Avlöning utbetalas efter samma regler som gäller för hos respektive arbetsgivare anställda målare. Avdrag från månadslön skall inte göras för den minskning av arbetstiden, som uppkommer genom att arbete ej utföres på helgdagar eller i avtalet fastställda fridagar.

I lönehänseende uppdelas materialarbetare i två grupper, grupp 1 och grupp 2. Till grupp 1 hänföres materialarbetare med minst ett års vana av material- eller förrådsarbete vid måleriföretag. Till grupp 2 hänföres övriga materialarbetare.

Lönetabla

Materialarbetare 2023-05-17 till 2024-04-30

Ortsgrupp	Grupp 1, kr/mån	Grupp 2, kr/mån
Stockholm	32 630	29 611
Övriga landet	32 282	29 003

Utgående löner höjs till i tablan angivna belopp, dock lägst med 1 349 kr per månad.

Materialarbetare 2024-05-01 till 2025-04-30

Ortsgrupp	Grupp 1, kr/mån	Grupp 2, kr/mån
Stockholm	33 761	30 742
Övriga landet	33 413	30 134

Utgående löner höjs till i tablan angivna belopp, dock lägst med 1 131 kr per månad.

§5 Beräkning av sjuklön

Den sjuklön som arbetsgivaren ska utge till arbetstagaren beräknas genom att avdrag görs från månadslönen enligt följande.

Frånvaro	Beräkning av löneavdrag	Löneavdrag
För sjukfrånvaro upp till 20 procent av genomsnittlig veckoarbetstid (karens) i sjukperioden	$(\text{månadslön} \times 12) / (52 \times \text{veckoarbetstiden})$	per frånvarotimme
För sjukfrånvaro överstigande 20 procent av genomsnittlig veckoarbetstid till och med dag 14 i sjukperioden	$(20\% \times \text{månadslönen} \times 12) / (52 \times \text{veckoarbetstiden})$	per frånvarotimme
≥ dag 15	$(\text{månadslönen} \times 12) / 365$	per frånvarodag*
> hel kalendermånad	hela månadslönen	per kalendermånad

* avdrag ska även göras avseende arbetsfria dagar (vardag, lördag, söndag och helgdag)

Vid frånvaro skall den för arbetstagaren gällande månadslönen reduceras per timme med faktorn månadslönen dividerat med 174, om inte annat anges i detta avtal.

§6 Övertidsarbete

Vid övertidsarbete utgår ersättning enligt samma regler som gäller för målare.

§7 Semesterbestämmelser

Måleriavtalets § 7 gäller med följande avvikelser och tillägg.

Semesterlön

Semesterlönen består av den vid semestertillfället aktuella månadslönen jämte ett semestertillägg enligt nedan samt ett tillägg om 13 procent beräknat på arbetstagarens sammanlagda förfallna rörliga lön under semesteråret.

Semestertillägget för varje betald semesterdag är 1 procent av arbetstagarens vid semestertillfället aktuella månadslön. Med månadslön avses i detta sammanhang fast kontant månadslön och eventuella fasta tillägg per månad. Semestertillägget utbetalas vid det ordinarie löneutbetalningstillfället i samband med eller närmast före semestern.

Med rörlig lön avses t.ex. ersättning för övertid.

Semesterlön för rörliga lönedelar betalas senast en månad efter semesterårets utgång.

Semesterersättning

Vid anställningens upphörande beräknas semesterersättning som 4,6 procent av den aktuella månadslönen per outtagen semesterdag jämte semestertillägg om 1,0 procent och eventuell beräkning av rörliga lönedelar som inte inräknats i månadslönen. Semesterersättningen för sparad semesterdag beräknas som den sparade dagen tagits ut det semesterår anställningen upphörde.

För varje uttagen semesterdag görs ett löneavdrag på 4,7 procent av för arbetstagaren gällande månadslön vid semestertillfället.

Utfyllnaden utbetalas till respektive arbetstagare i god tid före semesterns inledning eller när arbetstagaren slutar sin anställning.

§ 8 Ordningsregler

Arbetsgivaren skall tillhandahålla arbetaren tre ställ överdragskläder per år.

Arbetaren skall också erhålla skyddsskor i erforderlig omfattning.

Arbetsgivaren skall om arbetstagaren så önskar tillhandahålla arbetaren lunchkuponger i enlighet med Riksskatteverkets bestämmelser.

Vid arbete, som avser handskande med lut eller frätande ämnen, skall arbetsgivaren tillhandahålla arbetaren gummihandskar, gummiförkläde och gummistövlar i den omfattning som Arbetsmiljöverkets anvisningar mot yrkesfara anger.

§ 9 Giltighet

Detta avtal äger i anslutning till förenämnda riksavtal giltighet och tillämpning till och med den 30 april 2025 och får inte föranleda att nu utgående löner och förmåner försämras.

I övrigt skall i tillämpliga delar gälla riksavtalet för måleriyrket.

Utlöper riksavtalets giltighet, upphör även detta avtal utan särskild uppsägning.

Kollektivavtal för rostskyddsmålare

§1 Definition

Kollektivavtalet för rostskyddsmålare reglerar löner och anställningsvillkor för anställda vid företag vars verksamhet omfattar blästring, målning av järnkonstruktioner, lackeringsarbeten m.m. och bedrivs på fasta arbetsplatser.

För att kollektivavtalet för rostskyddsmålare skall tillämpas krävs att överenskommelse om detta träffas mellan arbetsgivare och lokal facklig organisation.

Rost-
skydds
målare

§2 Övriga kollektivavtal

Med de tillägg och undantag som anges i §§ 3–7 gäller även följande kollektivavtal för anställda som omfattas av kollektivavtalet för rostskyddsmålare.

- Kollektivavtal för måleriyrket (måleriavtalet) – utom § 1 Mom. d), § 2 Mom. a) och b), §§ 5 och 6 samt § 12 Mom. b) och §§ 15 och 16
- Överenskommelse om företagsanpassad MB-organisation inom måleriavtalets område,
- Avtal om anställningsskydd
- Arbetsmiljöavtalet

§3 Löneform

Löneformer är ackordslön eller fast lön.

Ackordslön

Ackordsarbete bör användas där det är lämpligt. Överenskommelse om tillämpning av ackord kan träffas mellan arbetsgivare och arbetstagarare. Kan inte överenskommelse träffas kan endera parten påkalla lokal och/eller central förhandling.

Inför arbetsgivaren en ny arbetsmetod, nytt material eller förändrade maskinella anordningar som medför ökad eller minskad

produktionskapacitet för arbetstagarna, kan förhandlingar upptas om justering av ackord.

De lokala parterna kan träffa överenskommelse om månadslön varvid följande gäller.

- Timlönen enligt tabellen multipliceras med 174 för att erhålla månadslönebeloppet.
- Lön betalas ut den 25:e i varje månad. Om den 25:e infaller på en lördag eller söndag eller på i avtal fastställd fridag, utbetalas lönen vardagen före.
- Avräkning från månadslönen på grund av sjukdom sker med 1/174 – del per frånvarotimme.
- Avdrag skall inte göras för den minskning av arbetstiden som uppkommer genom att arbete inte utförs på helgdagar eller i avtalet fastställda fridagar.

Fast lön

2023-05-17 till 2024-04-30

Yrkesgrupp	Kr/tim
A. Yrkesarbetare som arbetat minst tre år med blästring och sprutlackering samt är fullt kompetent att utföra förekommande arbeten.	188,50 kr
B. Yrkesarbetare som arbetat minst två år med blästring och sprutlackering.	178,20 kr
C. Yrkesarbetare som arbetat minst ett år med blästring och sprutlackering samt transport- och materialarbetare med ett års branschfarenhet.	171,60 kr
D. Yrkesarbetare som arbetat högst ett år med blästring och sprutlackering samt transport- och materialarbetare med högst ett års branschfarenhet.	164,65 kr
E. Arbetstagare som icke uppnått 18 års ålder.	143,80 kr

Utgående löner höjs till i tablan angivna belopp, dock lägst med 7,75 kr per timme.

2024-05-01 till 2025-04-30

Yrkesgrupp	Kr/tim
------------	--------

- | | |
|---|-----------|
| A. Yrkesarbetare som arbetat minst tre år med blästring och sprutlackering samt är fullt kompetent att utföra förekommande arbeten. | 195,00 kr |
| B. Yrkesarbetare som arbetat minst två år med blästring och sprutlackering. | 184,70 kr |
| C. Yrkesarbetare som arbetat minst ett år med blästring och sprutlackering samt transport- och materialarbetare med ett års branschfareenhet. | 178,10 kr |
| D. Yrkesarbetare som arbetat högst ett år med blästring och sprutlackering samt transport- och materialarbetare med högst ett års branschfareenhet. | 171,15 kr |
| E. Arbetstagare som icke uppnått 18 års ålder. | 150,30 kr |

Rost-
skydds
målare

Utgående löner höjs till i tablan angivna belopp, dock lägst med 6,50 kr per timme.

§4 Arbetstid

Utöver måleriavtalets bestämmelser om arbetstid gäller att lokal överenskommelse kan träffas om att arbete kan utföras i tvåskift mellan kl 05.30 – 22.30 måndag – fredag. Den ordinarie arbetstiden vid tvåskiftsarbete utgör 40 timmar per vecka.

Som skiftarbete betraktas inte tillfälligt sådant arbete, d.v.s. skiftarbete som pågår kortare tid än en vecka, d.v.s. 10 skift.

Vid arbete i tvåskift utgår för tid som ligger utanför ordinarie arbetstid utgår ett tillägg av 25 procent, beräknat på ovan under § 3 angivna tidlöner. Detta tillägg utgår utöver fast lön eller ackord.

Arbetstagare med tvåskiftsarbete har rätt att för varje skiftvecka tillgodoräkna sig två timmars kompensationsledighet. Rätt till kompensationsledighet förutsätter att arbetstagaren utfört arbete fem sammanhängande arbetsdagar på tvåskift. Vid kortare

skiftarbete utgår kompensationsledighet i proportion till arbetad tid. Kompensationsledighet ersätts med aktuell lön.

För övertidsarbete i samband med skiftarbete – arbete utöver 8 timmar per skift – utgår enbart övertidsersättning enligt § 4 mom. b) 2. måleriavtalet.

§5 Arbetsmiljö – utbildning

Arbetsgivaren skall hålla de anställda med överdragskläder samt ombesörja tvätt av dem.

Arbetsgivaren bör i samråd med de anställda anordna utbildning så att dessa får möjlighet att lära sig förekommande arbetsmoment. Önskar de anställda sådan vidareutbildning, är arbetsgivaren skyldig att minst en gång per år anordna dylik utbildning.

För deltagande i sådan utbildning skall individuell lön utgå med vid varje tidpunkt gällande förtjänst.

§6 Semesterbestämmelser

Semesterbestämmelserna i § 7 måleriavtalet gäller med undantag för arbetstagare som har månadslön. För dessa tillämpas semesterlönerreglerna i § 6 kollektivavtalet för materialarbetare.

§7 Statistik

Arbetsgivaren skall sända in statistik enligt gällande statistikavtal mellan Måleriföretagen i Sverige och Svenska Målareförbundet.

§8 Giltighetstid

Detta avtal gäller fr.o.m. den 1 maj 2023 och får inte föranleda att nu utgående löner och förmåner försämras.

Om kollektivavtalet för måleriyrket löper ut upphör även detta avtal att gälla utan särskild uppsägning.



Överenskommelse om företagsanpassad MB-organisation inom måleriavtalets område

Regler rörande lokal arbetstagarorganisation enligt 14 och 20 §§ MBL vid tillämpning av samma lags 11, 12, 19 och 21 §§ samt avseende facklig information på betald tid enligt det mellan SAF, LO och PTK träffade utvecklingsavtalet.

Tillämpningen av överenskommelsen skall ske på sådant sätt att den möjliggör en smidig och snabb hantering av medbestämmandet i respektive företag.

§ 1. Informations- och förhandlingskyldighet

Företaget fullgör sin informations- och förhandlingskyldighet gentemot medbestämmandegrupp (nedan nämnd MB-grupp) eller kontaktombud.

§ 2. Utseende av ledamot i MB-grupp

Ledamot i MB-grupp eller kontaktombud utses bland de anställda vid företaget av lokal facklig organisation.

Protokollsanteckning:

1. Om företagets organisation, struktur eller liknande ändras, skall förhandling upptagas för att göra nödvändiga anpassningar till den nya organisationen.

2. MB-grupp/kontaktombud äger endast rätt att förhandla om ärenden som faller under 11, 12 och 21 §§ MBL och således ej rörande sk rättstvister. Utanför MB-grupps behörighetsområde faller även handläggningen av 38 § MBL.

3. I MB-grupp eller kontaktombuds arbetsuppgifter ingår att aktivt verka för god framkomlighet på företagets arbetsplatser samt biträda vid förhandling enligt § 5 mom. a) 3.

4. I MB-gruppens och kontaktombuds arbetsuppgifter ingår även att biträda det lokala skyddsombudet i arbetet med minimering av de ergonomiska arbetsmiljöriskerna samt att delta vid samråd enligt 3 § i arbetsmiljöverket.

5. MB-grupp är träffad lokal överenskommelse om förläggning av företagets löneperiod.

§ 3. Ledamot - facklig förtroendeman

Den som utsetts till ledamot i MB-grupp eller kontaktombud är därmed såvitt gäller MB-frågor utsedd till facklig förtroendeman enligt förtroendemannalagen. Begreppet arbetsplats utgör härvid företagets verksamhetsområde.

Protokollsanteckning:

1. Detta innebär ingen inskränkning för arbetstagarorganisation att utse sådan ledamot till facklig förtroendeman för andra uppgifter enligt förtroendemannalagen.

2. De fackliga organisationerna skall skriftligen meddela företagen enligt särskild förteckning, vilka som utsetts att ingå i MB-grupp eller till kontaktombud. Motsvarande meddelande skall lämnas till företaget, om facklig organisation beslutat att ledamots eller kontaktombuds förordnande skall upphöra.

I samband med anmälan till företaget bör facklig organisation även ange sådan facklig utbildning, som ledamot eller kontaktombud redan genomgått inom medbestämmandeområdet och likaledes tidigare genomgången utbildning för facklig förtroendeman.

§ 4. Ledighet och ersättning

Ledighet och ersättning till ledamot i MB-grupp eller kontaktombud regleras enligt förtroendemannalagen.

§ 5. Mandattid

Mandattiden som ledamot i MB-grupp eller kontaktombud

gäller tills vidare, om inte berörd facklig organisation fattar annat beslut.

Förordnandet gäller dock längst till dess anställning upphör.

§ 6. Antal ledamöter i MB-grupp

MB-grupp består av följande antal ledamöter, beräknat efter antalet anställda arbetare inom förbundsområdet.

Antal arbetare	Ledamöter
10–49	2
50–	3

I företag med färre än tio arbetare anställda äger lokal facklig organisation rätt att utse kontaktombud, som har att utöva medbestämmandet enligt de befogenheter lokal facklig organisation fastställt i varje särskilt fall. Kontaktombudets befogenheter skall skriftligen meddelas företaget. Där lokal facklig organisation inte utsett kontaktombud skall informations- och förhandlingsskyldigheten fullgöras gentemot den lokala fackliga organisationen.

§ 7. Information

Primär information lämnas till MB-grupp eller kontaktombud vid två fasta tillfällen per år. Dessa lägges i anslutning till företagets bokslut, delårsrapport och/eller budgetbehandling. Därutöver skall företaget om behov föreligger och vad i övrigt omfattas av 19 § MBL lämna ytterligare information till berörd MB-grupp eller kontaktombud.

§ 8. Fackligt kontaktarbete

Ledamot i MB-grupp eller kontaktombud äger i samband med de två fasta informationstillfällena, som ligger i anslutning till företagets bokslut och delårsrapport, rätt att för internt fackligt kontaktarbete disponera högst två timmar med bibehållen lön enligt § 4, ovan.

§ 9. Adjunktion

MB-grupp eller kontaktombud äger rätt att vid behov adjungera lokal facklig organisation vid förhandling.

§ 10. Förhandlingsordning

a) Lokal förhandling – mellan företag och MB-grupp eller kontaktombud – skall påbörjas snarast och genomföras med den skyndsamhet, som omständigheterna kräver.

b) Central förhandling – mellan företag och arbetstagarförbund – skall i förekommande fall begäras snarast, dock senast inom sju dagar, efter det lokala förhandlingssammanträdet avslutande och upptages därefter utan dröjsmål, om annat ej överenskommes.

§ 11. Övergångsbestämmelse

Om MB-grupp eller kontaktombud saknas skall förhandling och information ske gentemot Målaresförbundets lokala fackliga organisation.

§ 12. Facklig information på betald tid

Facklig medlem äger rätt att på betald tid, högst 5 timmar per år, delta i av lokal arbetstagarorganisation ordnade fackliga möten på arbetsplatsen. Dessa möten skall avse frågor som rör förhållandet till arbetsgivaren eller som i övrigt har samband med den fackliga verksamheten i företaget.

Protokollsanteckning:

1. I de fall företagsstrukturen eller de lokala förhållandena så kräver kan informationen till de anställda samordnas mellan två eller flera företag.

2. Det fackliga mötet skall förläggas så att det medför minsta möjliga störning för produktionen och arbetets behöriga gång. I normalfallen förläggs mötet utanför ordinarie arbetstid.

Överenskommelse om permission

Med permission förstås kort ledighet, som ersätts med utgående lön under högst en dag. Vid nära anhörigs begravning kan permission dock också omfatta nödvändiga (högst två) resdagar.

Permission kan beviljas i följande fall:

- Eget bröllop.
- Egen 50-årsdag.
- Förstagångsbesök hos läkare och tandläkare vid akut sjukdom eller olycksfall.
- Besök vid sjukvårdsinrättning efter remiss av företagsläkare eller annan läkare i det fall som avståndet till företagsläkare är oskäligt långt.
- Arbetskada (resterande del av arbetsdag). En förutsättning för rätt till bibehållen lön är dock att arbetsskadan inte föranleder sjukskrivning för längre tid än sju dagar, räknat från och med insjuknandedagen enligt lagen om allmän sjukförsäkring.
- Nära anhörigs frånfälle.
- Nära anhörigs begravning.
- Urnsättning av nära anhörig.
- Plötsligt svårt sjukdomsfall hos hemmaboende nära anhörig samt för icke hemmaboende barn för vilket arbetstagaren har underhållsskyldighet enligt lag.

Som nära anhörig räknas make/maka, sammanboende under äktenskapsliknande förhållande, barn, syskon, föräldrar, svär- föräldrar samt mor- och farföräldrar.

Anhållan om permission skall göras i så god tid som möjligt. Orsaken till permissionen skall på förhand eller – om så inte kan ske – i efterhand styrkas om arbetsgivaren så begär. Med "bibehållen lön" avses garantilön.

Avtal om anställningsskydd

En ny lag om anställningsskydd trädde i kraft den 1 april 1982. Parterna eftersträvar en praktisk anpassning av lagen om anställningsskydd till måleribranschens speciella förhållanden och har därför överenskommit om nedanstående kompletterande bestämmelser till lagstiftning.

§ 1

Anställningsavtal gäller tills vidare. Avtal om tidsbegränsad anställning får dock träffas i de fall som anges i § 2 och 3.

§ 2

Avtal om tidsbegränsad anställning får träffas i följande fall:

1. Avtal för viss tid, viss säsong eller visst arbete, om det föranleds av arbetets särskilda beskaffenhet.
2. Avtal för viss tid som avser vikariat, praktikarbete eller feriearbete.

Protokollsanteckning:

Elev som genomgår gymnasieskolans byggprogram, inriktning måleri kan endast anställas enligt utbildningsavtalet.

3. Avtal för viss tid, dock sammanlagt högst tre månader under ett år, om det föranleds av tillfällig arbetsanhopning. För annan yrkesgrupp än målare gäller sammanlagt högst sex månader under två år.
4. Avtal som gäller för tiden till dess arbetstagaren skall börja värnpliktstjänstgöring eller annan därmed jämförlig tjänstgöring, som skall pågå mer än tre månader.
5. Avtal för viss tid som avser anställning efter pensionering, om arbetstagaren har uppnått den ålder som medför skyldighet att avgå från anställningen med ålderspension eller om någon sådan avgångsskyldighet inte finns när arbetstagaren har fyllt 65 år.

Permis-
sion

Anställ-
nings-
skydd

§ 3

Avtal får även träffas om tidsbegränsad provanställning om prövotiden är högst tre månader; dock att sådan anställning endast skall förekomma vid arbete där anställningen skall övergå i en tillsvidareanställning efter prövotidens slut.

Vad gäller avtal om tidsbegränsad provanställning som avser anställning av annan yrkesgrupp än målare och lärlingar är prövotiden högst sex månader.

Provanställning får ej förekomma i följande fall.

Arbetstagare som vid anställningens ingående på arbetsgivarens begäran visar att han tidigare varit anställd i företaget under de senaste tre åren.

§ 4

För anställning av lärlingar samt vid lärlingsanställnings upphörande gäller vad som stadgas i utbildningsavtalet.

§ 5

Mom. a) För både arbetsgivare och arbetstagare gäller en minsta uppsägningstid av en månad.

Arbetstagaren har rätt till en uppsägningstid av

- två månader, om den sammanlagda anställningstiden hos arbetsgivaren är minst två år men kortare än fyra år,
- tre månader, om den sammanlagda anställningstiden är minst fyra år men kortare än sex år,
- fyra månader, om den sammanlagda anställningstiden är minst sex år

Mom b) Arbetstagare som är ledig med graviditetspenning likställs med föräldraledighet i 11 § Lagen om anställningsskydd (LAS).

§ 6

Arbetare som för beräkning av turordning eller företrädesrätt önskar återopa tidigare anställning inom företaget, har att uppge den tid han vill återopa. Turordningen fastställs särskilt för varje yrkesgrupp (turordningsenhet) och turordningsområde.

Med yrkesgrupp avses

- målare
- lärlingar
- materialarbetare
- rostskyddsmålare
- järnmålare
- övriga arbetare.

Mom. a) Målareförbundets avdelningar ska tillsammans med berörda regionföreningar från Måleriföretagen i Sverige lägga förslag på turordningsområden inom sitt geografiska område. Ett sådant kan bestå av en eller flera kommun/kommuner. Turordningsområdena fastställs sedan av de centrala parterna.

Mom. b)

1. För att ett företag ska kunna tillämpa annat turordningsområde än länet ska lokal förhandling ske.

För att bedöma om del av ett företag utgör egen driftsenhet ska en prövning göras utifrån kriterier enligt nedan.

2. Nedanstående kriterier ska uppfyllas:

- Kontor med utrustning som ger kapacitet att fungera som fristående enhet
- Utседd person som kan fungera som part i förhandlingar och som har rätt att underteckna förhandlingsprotokollet
- Driftsenhetens brev, fakturor och orderblanketter m m ska innehålla uppgift om företagets rättsliga form och säte samt enhetens organisationsnummer
- Arbetsledning för driftsenheten

Mom. c) Om ett företag avser att återgå till län som turordningsområde eller på annat sätt ändra överenskommelse som skett enligt mom. b) ovan är det skyldigt att genomföra lokal förhandling.

§ 7

a) Innan arbetsgivaren vidtar någon av nedanstående åtgärder, skall förhandling enligt MBL §§ 11–14 ske.

1. Uppsägning på grund av arbetsbrist.

2. Permittering, som ej är av enstaka och kortvarig natur och ej heller beror på att arbetet är säsongbetonat eller annars till sin natur icke är sammanhängande.

3. Återintagning efter sådan permittering som anges i punkt 2 ovan.

Förhandling sker med berörd MB-grupp/kontaktombud eller, om sådan saknas, med den lokala fackliga organisationen.

b) Överenskommelse om avvikelse från turordningsreglerna i Lagen om anställningsskydd och detta avtal kan träffas med MB-grupp/kontaktombud eller, om sådan saknas, med samrådsgruppen.

c) Innan arbetsgivare vidtar någon av nedanstående åtgärder, skall underrättelse ske.

1. Ingående av avtal om tidsbegränsade avtal i de fall dessa avtal avser anställningar med längre varaktighet än en månad.

2. Besked om att provanställning skall avbrytas i förtid eller avslutas utan att övergå i en tillsvidareanställning.

Underrättelse sker till berörd MB-grupp/kontaktombud eller, om sådan saknas, till den lokala fackliga organisationen.

d) Uppkommer fråga om åtgärd som avses i punkt c) 2. ovan, skall arbetsgivaren dessutom underrätta den berörda arbetstagaren.

§ 8

Arbetsgivaren äger rätt att permittera. Permittering innebär att arbetstagaren vid arbetsbrist lämnar arbetsplatsen utan att anställningen upphör. Permittering kan vidtas oavsett regler om turordning.

Permitteringslön utges med arbetstagarens vid var tidpunkt gällande tidlön (garantilön + individuellt tillägg).

Om lönerevision sker under permittering skall permitteringslönen justeras i enlighet med denna. Om permitteringen överstiger 30 dagar per kalenderår skall ersättningen i stället utges med det belopp motsvarande arbetstagarens genomsnittsförtjänst under de tre månaderna närmast före den aktuella permitteringen.

§ 9

För anställd som under ordinarie arbetstid står till arbetsgivarens förfogande utan att ha anvisats arbete utgår lön enligt följande:

1. Individuell tidlön

När den anställda vistas på arbetsgivarens verkstad eller annan av arbetsgivaren anvisad lokal enligt § 8 mom a 4 utgår individuell tidlön (garantilön + individuellt tillägg). När individuell tidlön utgår ska den anställda omgående utföra arbete vid anvisning från arbetsgivaren.

2. Garantilön

När den anställda inte skall vistas på arbetsgivarens verkstad eller annan av arbetsgivaren anvisad lokal enligt ovan utgår garantilön. När garantilön utgår är den anställda skyldig att utföra arbete under ordinarie arbetstid dagen efter anvisning från arbetsgivaren, såvitt denna anvisning meddelats arbetstagaren under ordinarie arbetstid senast föregående dag.

Regleringen avser endast väntetidsersättning (*sitta på lådan*) i övrigt gäller avtalets ordinarie permitteringsbestämmelser där förhandlings skyldighet föreligger.

§ 10

Twister rörande tillämpningen av detta avtal handlägges i enlighet med § 14 i måleriavtalet.



FOTO: SHUTTERSTOCK

Arbetsmiljöavtal

§1 Gemensamma utgångspunkter, mål och inriktning

Arbetsmiljölagen förutsätter att arbetsgivare och arbetstagare samverkar för att uppnå en bra arbetsmiljö. Måleribranschens företag har många gemensamma arbetsmiljöfrågor beroende på bland annat produktionsteknik, arbetsorganisation och skiftande arbetsplatser. Olika yrkesgrupper samt flera arbetsgivare är ofta verksamma på arbetsplatserna, vilket leder till samordningsproblem.

Utvecklingen inom måleribranschen med ny utrustning, nya metoder, nya material och nya konstruktioner innebär ständigt nya arbetsmiljöförutsättningar.

Parternas gemensamma syfte med detta avtal är att medverka till att minska sjukfrånvaro, arbetsolyckor, arbetsjukdomsfall och arbetsrelaterade sjuk- eller aktivitetsersättningar. Detta kan åstadkommas genom en helhetssyn på arbetsmiljöfrågorna, som en integrerad del av företagets produktionsprocess.

Parterna är genom detta avtal överens om att samarbetet i företagen mellan arbetsgivaren och de anställda skall utvecklas och stärkas. Samverkan sker i företagets skyddsorganisation enligt 6 kap i Arbetsmiljölagen. Företagets skyddsorganisation skall samarbeta med företagets MB-organisation.

Parterna noterar att ansvaret för arbetsmiljöfrågorna definieras i gällande lagstiftning på området.

§2 Samverkan mellan de centrala parterna

Parterna är ense om att det centrala arbetsmiljörådet arbetar utifrån inriktningen i § 1.

Arbetsmiljörådets huvuduppgift är att handlägga arbetsmiljöfrågor av branschgemensam övergripande natur.

I arbetsmiljörådet skall beslut om partsgemensamma arbetsgrupper i särskilda frågor kunna fattas.

I arbetsmiljörådet ingår två representanter från vardera parten. Beslut skall tas i enighet.

§ 3 Samverkan i företagen

Det övergripande arbetsmiljö-, anpassnings- och rehabiliteringsansvaret i det enskilda företaget ligger på företagsledningsnivå om inte annat följer av lagenligt beslut om delegation.

Utgångspunkt för samverkan mellan arbetsgivare och arbetstagare i dessa frågor är företagets skyddsorganisation. Skyddsombud utses bland de anställda vid företaget av lokal facklig organisation. Där skyddsombud saknas utgörs arbetstagarnas representation av det regionala skyddsombudet. Respektive skyddsombud har rätt att verka inom hela företagets verksamhetsområde. Samarbete skall även ske med företagets MB-organisation. Skyddsronder skall genomföras gemensamt.

§ 4 Företagshälsovård

Företagshälsovården skall bygga på en helhetssyn av arbetsmiljöverksamheten och omfatta frågor om arbetsmiljö, arbetsorganisation och arbetslivsrehabilitering. Företagshälsovården skall i allt väsentligt arbeta förebyggande och utgöra en expertfunktion inom områden arbetsmiljö och arbetslivsinriktad rehabilitering.

Varje företag skall teckna avtal med företagshälsovård där regelbundna hälso- och arbetsmiljöundersökningar för personal inklusive individuell åtgärdsplan ingår minst vart tredje år. Detta ska erbjudas vart tredje år för anställda upp till det år de fyller 50 år och varje år för anställda från och med då de fyller 51 år. För nyanställda skall en hälsoundersökning genomföras inom två månader från anställningens början, om inte en hälsounder-

sökning har förevarit inom en treårsperiod eller om den nyanställda är över 51 år inom 12 månaders period. Åtterrapporering till företaget av resultat från hälsoundersökningarna och eventuella åtgärdsförslag skall ingå.

Företagshälsovården skall vara oberoende, kompetent och kunna lämna förslag på åtgärder avseende såväl enskilda individer som verksamheten i stort.

Anmärkning 1

Hälsoundersökningen skall omfatta:

- Bedömning av styrka och rörelseomfång avseende skuldra, axlar, rygg, knä och fot
Exempelvis ROM analys = rörelse och muskelanalys
- Förekomst av eller predisponering för besvär i luftvägar
Spirometri (lungfunktionsundersökning)
Anamnes
- Förekomst av eller predisponering för hudbesvär/allergier
Anamnes
- Blodprov (kolesterol, HB, blodglukos)
- Blodtryck
- Hörsel
- Syn
- Längd
- Vikt
- Rådgivning

Anmärkning 2

För sådana forskningsinsatser, kartläggningar mm. som de centrala parterna beslutat om, förutsätts att det Centrala Arbetsmiljörådet får möjlighet att ta del av resultat från hälsoundersökningar m.m.

Anmärkning 3

Arbetstagare som kallas till hälsoundersökning erhåller ersättning för förlorad arbetsförtjänst motsvarande Måleriavtalets § 2 mom. b)

för den tid hälsoundersökningen omfattar. I förekommande fall utbetalas även resekostnadsersättning.

§ 5 Arbetsmiljöutbildning

Grundutbildning

Omfattning

Grundutbildningen skall omfatta 28–32 timmar.

Syfte

Utbildningen skall ge deltagarna kunskaper om arbetsmiljölagens syfte, Arbetsmiljöverkets föreskrifter samt insikt i hur Arbetsmiljöverket arbetar. Kursdeltagarna skall efter genomgången utbildning kunna arbeta med att engagera och samverka med de anställda i företaget för att skapa en bättre arbetsmiljö.

Målgrupp

Skyddsombud samt ledamöter i skyddskommittéer samt personal i arbetsledande ställning (arbetsledare, företagsledare).

Planering och genomförande

Arbetsgivare och arbetstagarare svarar gemensamt för att skyddsombud får erforderlig utbildning. Utbildningen kan genomföras i företaget eller av särskild kursanordnare (t ex studieförbund, företagshälsovård).

Utbildningen kan genomföras i samverkan med andra företag, bransch- och arbetsgivarorganisationer samt andra fackförbund, då främst inom byggbranschen.

Som utbildningsmaterial bör Prevents senaste version av "Bättre arbetsmiljö, Måleri" användas.

Utbildning bör förläggas så att den förorsakar minsta möjliga produktionsstörning.

Intyg

Deltagarna erhåller, efter godkänt kunskapsprov, intyg om genomförd utbildning.

Handledare

Handledare för arbetsmiljöutbildning enligt ovan skall ha erforderlig kompetens inom arbetsmiljöområdet och kunna leda utbildningen på det sätt som utbildningsmaterialet anger.

Övrigt

Skyddsombudet skall snarast, och om möjligt senast inom sex månader efter det att personen erhållit arbetsuppgiften genomgå grundutbildning.

Arbetstagare som deltar i utbildning enligt ovan har rätt till bibehållna anställningsförmåner.

Vidareutbildning

Omfattning

Vidareutbildningen skall omfatta 24 timmar.

Syfte

Utbildningen skall

- ge deltagarna sådan kompetens att man, utifrån arbetsmiljölagens intentioner om samverkan, kan medverka i företagets systematiska arbetsmiljöarbete.
- ge fördjupade kunskaper om aktuella arbetsmiljöområden inom måleribranschen
- visa på sambandet mellan ekonomi och arbetsmiljön
- ge fördjupade kunskaper om de hälso- och olycksfallsrisker som föreligger vid måleriarbete.

Målgrupp

Deltagarna skall ha genomgått grundutbildning enligt ovan eller ha motsvarande kunskaper.

Planering och genomförande

Utbildningen skall vara anpassad till måleribranschen.

Arbetsgivare och arbetstagare svarar gemensamt för att skyddsombud får erforderlig utbildning. Utbildningen kan genomföras i företaget eller av särskild kursanordnare (t ex studieförbund, företagshälsovård).

Utbildningen bör förläggas så att den förorsakar minsta möjliga produktionsstörning.

Innehåll

Utbildningen skall innehålla följande områden

- aktuell arbetsmiljöforskning och utveckling på arbetsmiljöområdet inom måleribranschen
- ergonomi
- systematiskt arbetsmiljöarbete
- arbetsorganisation – arbetsmiljö
- psykosociala frågor

Intyg

Deltagarna erhåller, efter godkänt kunskapsprov, intyg om genomförd utbildning.

Handledare

Handledare för vidareutbildning enligt ovan skall ha erforderlig kompetens inom måleribranschens arbetsmiljöområde. Handledaren skall kunna leda utbildningen på det sätt som parterna kommer överens om med utgångspunkt från ovanstående utbildningsinnehåll.

Övrigt

Arbetstagare som deltar i utbildning enligt ovan har rätt till bibehållna anställningsförmåner.

Protokollsanteckning:

Arbetsmiljörådet ska utarbeta intyg och kunskapsprov som skall användas i grund och vidareutbildning.

§ 6 Olycksfall/arbetsskada

Mom. a) 1. Vid under arbetets gång inträffat olycksfall, som kräver omedelbar läkar- eller sjukhusvård, erhåller arbetstagare den dag olycksfallet inträffar garantilön för arbetstid som förloras vid läkar- eller sjukhusbesök samt ersättning för eventuella resekostnader.

2. Läkarintyg skall uppvisas om arbetsgivaren så begär.

3. Har arbetstagare ådragit sig arbetsskada, skall detta omedelbart anmälas till arbetsgivaren och skyddsombudet på arbetsplatsen eller – om denne ej är anträffbar – till det regionala skyddsombudet.

§ 7 Hälsosofarliga produkter

1. Arbetsgivaren är skyldig att tillhandahålla aktuella säkerhetsdatablad för de produkter som betraktas som hälsosofarliga. Säkerhetsdatabladen skall finnas tillgängliga på varje arbetsplats.

2. Vid arbeten med hårdplaster (epoximaterial eller isocyanater) skall tillämpliga föreskrifter som med stöd av lagen utfärdats av Arbetsmiljöverket noga efterföljas.

Utbildning för att arbeta med hårdplaster sker enligt aktuell överenskommelse mellan de centrala parterna.

3. Arbetsgivare skall se till, att i hans rörelse icke tillhandahållas sådant arbetsmaterial, som det enligt kungörelse är förbjudet att använda för utförande av arbete.

§ 8 Skyddsutrustning

1. Risker för ohälsa eller olycksfall skall motverkas genom lämpligt produktval.

2. Arbetsgivaren skall tillhandahålla den personliga skyddsutrustning som arbetet kräver.
3. Arbetsgivaren skall tillhandahålla skyddsskor (med skyddståhäta och spiktrampskydd) i erforderlig omfattning.
4. Arbetsgivaren skall tillhandahålla tre ställ med arbetskläder per år. Med ett ställ arbetskläder avses jacka och byxa eller overall.
5. Yrkesglasögon utprovas av företagshälsovården och bekostas av arbetsgivaren med hela kostnaden för glas samt för bågar upp till högst 350 kronor.

§9 Personalutrymmen

1. Det åligger arbetsgivaren att anvisa måltids- och klädrum med tvättmöjligheter enligt nedanstående alternativ. Omlädningsrum ska vara skilda för män och kvinnor om de behöver använda rummen samtidigt. Arbetsgivaren skall också tillhandahålla hygienartiklar som t ex tvål, rengöringsmedel, skyddskräms och handdukar.

1. Bodar – exempelvis vid byggarbetsplatser.
2. Fasta personalutrymmen – för större fastigheter – eller gemensamma för flera hus.
3. Tillfälliga personalutrymmen – exempelvis tvättstuga som inreds just för det aktuella arbetet.
4. Husvagnsmodellen.

Protokollsanteckning:

Beträffande utformningen av ovanstående fyra alternativ hänvisas till parternas gemensamma broschyr "Äta, tvätta sig och byta om".

Parternas gemensamma uppfattning är att målarnas personalutrymmen bäst löses enligt alternativ 1 eller 2.

Anm. Materialförråd får icke inrymmas i dylika utrymmen.

2. Där sådant personalutrymme icke anvisats, är arbetsgivaren skyldig att ersätta förlorade tillhörigheter; dock ej pengar eller värdehandlingar.
3. Sker uppvärmning med el- eller oljekamin, åligger det arbetsgivaren att ansvara för placering och erforderligt skydd så att risk för eldsvåda ej föreligger.
4. Det åligger arbetsgivaren att bekosta erforderlig belysning och uppvärmning av arbetsplats och personalutrymmen.
5. På arbetsplatsen eller i dess omedelbara närhet skall finnas tillgång till dricksvatten.
6. Tillgång till bekvämlighetsinrättning skall finnas på arbetsplatsen.

§10 Tvister

Tvist om tolkning eller tillämpning av detta avtal handläggs i enlighet med § 14 i måleriavtalet.

Överenskommelse om gränslinjer mellan måleriyrkets och plåtslageriyrkets arbetsområden

1. Överenskommelsens uppgift är att fastställa gränslinjer mellan måleriyrkets och plåtslageriyrkets arbetsområde och att, i den mån gränstvister trots detta skulle uppkomma, utgöra riktlinjer för desammas biläggande.

2. Parterna äro ense om att något hinder för plåtslagarna att utföra de målningsarbeten, som av ålder sammanhännga med plåtslageriyrket, ej förefinnas. De måleriarbeten som sålunda normalt tillhör plåtslagarnas verksamhetsområde äro:

a) Målning av plåtytor å tak samt å tak befintliga räcken, järnstegar och förekommande järnornament oavsett vilket taktäckningsmaterial som förekommer.

b) Målning av fasadplåtlistor, fönsterbleck, balkongbleck och stuprör, då arbetet utföres från s.k. stopplina.

Är ett målningsarbete, som delvis utföres från ställning, eller ifråga om balkongbleck från balkonggolvet, så beskaffat, att den övervägande delen av detsamma utföres från stopplina, må även övriga plåtlistor målas av plåtslagarna.

3. Målning av alla slags järnkonstruktioner, såsom kranar, brobyggnader, cisterner, lednings- och andra stolpar, hissar etc. tillhör målarnas arbetsområde.

4. Parterna äro vidare ense om, att därest beställare i fråga om visst arbete, som angives under punkt 2 här ovan, önskar särskilda för måleriyrket speciella behandlingar, må hinder ej resas för målarna att utföra sådant yrkesarbete.

Likaså är parterna ense om att, i den mån beställare vid infordrande av anbud å måleriarbete på exempelvis villor, vari ingår mindre del sådan målning som enligt punkt 2 här ovan tillhör plåtslagarna, vägrar att frånskilja densamma, hinder icke skall föreligga för målerifirma att åtaga sig jämväl detta målningsarbete, samt låta utföra detsamma med måleriarbetare.

5. I den mån tvister uppkomma i anledning av denna överenskommelse, skola desamma slitas av en skiljenämnd, tillsatt i enlighet med lagen om skiljemän. Till denna nämnd väljer de fyra undertecknade organisationerna vardera en representant. I den mån dessa fyra ledamöter icke genom majoritetsbeslut kunna slita tvisten skola de tillkalla en opartisk ordförande, som har att å nämndens vägnar avkunna skiljedom i tvisten. Kan majoritetsbeslut gällande val av skiljedomare icke ernås, skall uppdragas åt statens förlikningsman i 1:a distriktet att utse sådan. Parterna förbinda sig att efterkomma avkunnat skiljenämndsutslag eller skiljedom.

6. Denna överenskommelse gäller från dagen för undertecknandet och tills vidare. Uppsägning skall ske skriftligt till samtliga kontraherande parter i överenskommelsen, som upphör att gälla efter sex månader räknat från den dag uppsägningen kommit parterna tillhanda.

Stockholm den 27 februari 1945.

MÅLAREMÄSTARNAS RIKSFÖRENING
SVENSKA MÅLAREFÖRBUNDET
SVERIGES BLECK- OCH
PLÅTSLAGAREMÄSTAREFÖRBUND
SVENSKA BLECK- OCH PLÅTSLAGAREFÖRBUNDET

TILLÄMPNINGSREGLER RÖRANDE 38–40 §§ MBL VID ARBETEN INOM TILLÄMPNINGSOMRÅDET FÖR KOLLEKTIVT AVTAL FÖR MÅLERIYRKET

GEMENSAMMA VÄRDERINGAR

Parterna är överens om vikten av
att på olika sätt främja seriöst företagande

att en rättvis och sund konkurrens mellan företagen i branschen
är en förutsättning för att uppnå ett seriöst företagande, och

att samtliga parter inom branschen aktivt verkar för att företag
inom tillämpningsområdet för kollektivavtal för måleriyrket
bedriver sin verksamhet så att det inte innebär åsidosättande
av lag och kollektivavtal eller vedertagen branschpraxis.

A. PRIMÄR FÖRHANDLING GENOM KONTROLL OCH FÖRTECKNING

Arbetsgivarens skyldighet att primärförhandla enligt 38 § första stycket MBL vid utlämnande av arbete inom tillämpningsområdet för kollektivavtal för måleriyrket är fullgjort när förutsättningarna enligt §§ 1–3 nedan är uppfyllda.

§1 Kontroll och förteckning

Mom. 1 Kontroll av UE

Arbetsgivare skall kontrollera att underentreprenörer som anlitas uppfyller följande villkor:

- a) F-skattebevis
- b) momsregistreringsbevis
- c) registreringsbevis
- d) kollektivavtal för ifrågavarande arbete.

Kravet på kollektivavtal gäller dock inte för s.k. ”enmansföretag”.
Mom. 2 UE-förteckning

Arbetsgivaren skall till berörd lokalavdelning lämna skriftlig information, då underentreprenören första gången anlitas. Sådan information skall innehålla följande uppgifter:

- a) organisationsnummer
- b) fullständigt namn och adress
- c) telefonnummer, eventuellt faxnummer
- d) tillämpligt kollektivavtal (verksamhetsområde)

Protokollsanteckning till §1 mom. 2.

Vid kommande tillfällen då ifrågasättande entreprenör anlitas av arbetsgivaren, informeras berörd lokalavdelning före det entreprenaden påbörjas. Informationen behöver då inte lämnas skriftligen.

Anmärkning:

Informationen lämnas till den lokalavdelning inom Svenska Målareförbundet inom vilkens område arbetsgivaren har sitt säte eller, i det fall arbetsgivaren har geografiskt spridda driftsenheter eller filialer, till den lokalavdelning inom vilkens område sådan driftsenhet eller filial är belägen.

Mom. 3 Revidering av skriftlig UE-förteckning

Revidering av UE-förteckning skall ske en gång per år på sätt som bestäms mellan arbetsgivaren och berörd lokalavdelning. Anser lokalavdelningen att vetorättssituation kan föreligga avseende viss på förteckning upptagen underentreprenör, har lokalavdelning rätt få kopia av handlingar enligt mom. 1 ovan.

§2 Avförande av UE från företagsförteckning

Om det finns skäl att ifrågasätta vetorätt enligt 39 § MBL avseende viss underentreprenör på förteckningen, äger lokalavdelning rätt att kräva att arbetsgivaren avför underentreprenören från förteckningen. Lokalavdelningen skall härvid skriftligen informera arbetsgivaren och samtidigt ange skälen för åtgärden. Om entreprenadavtal ingåtts, då lokalavdelning kräver att underentreprenör avförs, skall arbetsgivaren snarast begära förhandling med berörd lokalavdelning. I sådana fall har

lokalavdelning rätt att uppställa villkor för att godta ifrågasvarande underentreprenör.

Protokollsanteckning till § 2

Till grund för bedömningen om en underentreprenör är seriös eller inte gäller vad som anges i 39 § MBL jämte dess förarbeten och rättspraxis.

§ 3 Entreprenadkedjor

Arbetsgivare utfäster sig att förplikta att underentreprenör iakttar föreskrifterna enligt § 1 ovan, om denna för genomförande av underentreprenaden eller del därav i sin tur anlitar underentreprenörer.

B. PRIMÄR FÖRHANDLING I ÖVRIGA FALL

Om arbetsgivare avser att anlita underentreprenör utan att uppfylla förutsättningarna under A ovan, har arbetsgivaren att i varje särskilt fall primärförhandla med berörd lokalavdelning enligt 38 § första stycket MBL, dock med undantag för i 38 § andra stycket MBL angivna fall.



Allmänna bestämmelser

Underbehandlings- och förberedelsearbete

Uppsättning av väv och tapet

Strykning eller sprutning

VVS. El. Luckor samt Detaljer

Procentförändringar

Bildmaterial

Sakregister

Riksprislista – Ackordsprislista

Ackordsprislista

för arbeten inom måleriyrket där förutsättningar för ackordsarbete enligt avtalets § 5 föreligger.

Innehållsförteckning

Allmänna bestämmelser

Avdelning I – underbehandlingar och förberedelsearbete

Avdelning II – uppsättning av väv och tapet

Avdelning III – strykning eller sprutning

Avdelning IV – VVS, EI, luckor samt detaljer

Avdelning V – procentförändringar

Allmänna bestämmelser

(Gäller samtliga avdelningar i Prislistan)

Generellt

1. Där ej annorlunda angivs avser i prislistan upptagna priser i kronotal per gång och gäller för såväl in- och utvändigt, såvida någon annan beräkning icke finns angiven i prislistan.
2. Som ommålning eller målning räknas alla i prislistan upptagna behandlingar.
3. Där ej annorlunda angivs mäts den behandlade ytan. Vid mätning av listers bredd skall hela den behandlade ytans bredd inmätas där ej någon annan beräkning finns angiven i prislistan.
4. Sparning, utsparning eller målning av beslag betalas ej särskilt utan ingår i respektive behandlingspriser (även sparning mellan toner).
5. Alla i prislistan upptagna priser inkluderar ersättning för användning av andningsskydd av typ damm-, gas- eller damm- och gasfilter (kombinationsfilter) och erforderliga pauser i samband härmed. Då tryck- och friskluftsmask måste användas träffas särskild överenskommelse.

6. Där ej annat angivits gäller de fastställda priserna för strykningar med eller utan stöppling.
7. Bestämmelserna angående strykning tillämpas även vid sprutning, såvida icke annat angivits i avtalet eller prislistan.
8. De i prislistan fastställda ackordspriserna för strykning eller handspackling gäller alltid då den behandlade ytan understiger 50 m² per ackordslag.
9. Vid beräkning av den behandlade ytans storlek eller de behandlade löpmeterdetaljernas längd per ackordslag skall endast jämförbara ytor eller löpmeter behandlade i ett sammanhang och med samma sorts färg och i samma ton sammanräknas.

Utrymmen/Objekt

15. Med utrymme i prislistans mening avses viss del av byggnad som är åtskild från övriga delar med väggar eller skåp från golv till tak. Karm med eller utan dörr anses skilja olika utrymmen. Detsamma gäller för öppning (från golv till tak) upp till 110 cm bredd.
16. Till utvändigt arbete räknas ej överbyggda inkörspportar.

Arbetsstycke/Mätningprinciper

19. I utrymmen skall taket alltid vara ett arbetsstycke och varje vägg från hörn till hörn ett annat, såvida någon annan beräkning icke finns angiven i avtalet.
Då hålkäl och/eller väggars överdel målas samtidigt och med samma färg som taket, ingår hålkäl och väggarnas övre del upp till ett avstånd av 30 cm från takytan i taket.
20. Då trummor (även nya gipstrummor) förekommer i takvinklar/vägghörn med en total bredd av 1 meter, sammanmäts trumman med respektive tak/väggbehandling. Behandlas endast trumman utgör denna ett eget arbetsstycke.

21. Murytorna i infodrade dörr- och fönstersmygar, ramstycken, inramade paneler, vanliga sträckpaneler samt förut spacklade och målade smygar, som behandlas samtidigt som intilliggande snickeri, inmäts i detta och betalas med priserna för trä. Om på sådana murytor föreskrivs extra behandlingar utöver de som utförts på intilliggande trä, betalas dessa behandlingar enligt priserna för trä.

22. Som fönsterbröstning (fönsterunderstycke) räknas yta under karmbottenstycket och ingår i bröstningen även under karmbottenstycket förekommande smygar.

23. Då fönsterbröstning, eller del därav, består av träfiber-, gips- eller andra plattor som målas skall behandlingen på plattorna betalas med priserna för trä.

24. Ej infodrade dörr- och fönstersmygar samt fönsterbröstningar inmäts dock i omgivande väggytor, när de behandlas samtidigt och med samma färg som dessa. Förut bredspacklade och målade smygar skall inmätas i intilliggande snickeri i enlighet med bestämmelsen i stycke 21. I andra fall utgör dörr- och fönstersmygar samt fönsterbröstningar särskilda arbetsstycken.

25. Vid behandling av snickerier samt järn- eller plåtdörrar skall samma behandling gälla för hela arbetsstycket.

Med arbetsstycke avses:

- Dörrsida
- Karm med foder per sida
- Fönster exkl. bågar
- Varje bågsida
- Fasta fönster per sida
- Glasparti per sida
- Skåpluckorna i respektive utrymme
- Skåpstativen i respektive utrymme

Olika behandlingar kan förekomma på samma arbetsstycke med följande uppdelning:

- Luckors insidor
- Mursmygar
- Fönsterplattor
- Fönsterbröstningar

26. Skåpstativ mäts alltid i m², varvid sträckta mått tages. Således inmäts i ytan även luck- och lådöppningar. Luckorna mäts alltid särskilt enligt följande:

När luckornas och lådornas framsidor målas utgör skåpstativets frontmått enligt ovan också mått på skåpluckorna. Samma gäller när luckors insidor målas. Styckeskyddning och beslag betalas ej särskilt vid behandling av skåp. Sparksockel ingår i stativet om den behandlas.

27. Skåpstativ i kök mäts enligt stycke 26 med följande avvikelse: I frontmättet skall ingå kakel, ytor mellan under- och överskåp, spisar, fläktar, inbyggda kylskåp och mikrovågsugnar. Ävenså ingår undersida på överskåp, sidostycken vid spis och andra öppningar i frontmättet. Fristående kylskåp skall ej inräknas i måttet.

Skåpstativets frontmått och gavelsidor mot vägg utgör samtidigt avdragsmått på vägg. Alla skåp i kök räknas med ett standarddjup av 60 cm gäller även avdragsytan på vägg. Förekommer frihängande/fristående skåp särmätes dessa med sträckta mått i m² per behandlad sida.

28. Dörrar, vari glas skall anbringas eller är insatt, mäts i m² som hel yta, varvid glasytan eller den för glaset avsedda ytan inmäts.

29. Vid målning av dörrar och dörrkarmar utvändigt mäts arbetsstycken enligt invändiga principer. Målas foder i annan färg tillämpas punkt 321.

30. Behandlingar på rör samt ventiler och luckor till säkringsapparater betalas alltid särskilt, oavsett deras läge mot intilliggande yta.

Ytor

34. De i prislistan angivna priserna för behandling på mur tillämpas såväl på betong som putsade ytor, lättbetongplank och liknande, där ej annat angivs.

35. Behandling på träfiber-, gips-, eternit-, plywood- eller liknande plattor, papp eller plast, där dessa material ingår i eller ersätter snickeri, betalas med priserna för trä. Vid behandlingar på dylika plattor, papp eller plast i andra fall betalas för de behandlingar som utförs med priserna för mur.

Behandlingar

38. Vanlig avslipning och avdamning ingår i fastställda priser, där ej särskilda priser för avslipning fastställts. Ersättning för avslipning mellan spacklingar ingår i respektive spacklingspriser och betalas ej särskilt.

39. Strykningen före alla transparenta färdigbehandlingar (t.ex. svampning, stänkmålning, patinering, lasering eller klarlack m.m.) skall betalas som färdigstrykning.

Lister trä/järn

44. Trä eller järn med en bredd eller omkrets t.o.m. 50 cm mäts i meter, då de målas enbart eller i annan färgton än omgivande eller intilliggande yta. Kvadratmeterpriset utgör bas (grundpris).

45. Där tak eller väggar är klädda med träfiberplattor eller andra liknande plattor inmäts i hörn befintliga lister intill en bredd av 10 cm i ytan, när de behandlas samtidigt och med samma färg som intilliggande yta. Taklister och golvsöcklar mäts enligt punkterna 576 – 577.

46. Lister t.o.m. 50 cm bredd mäts i meter enligt punkt 578 då de ej är belägna intill annat trä eller järn som målas samtidigt.

47. Järnbalkar och hörnskydd av järn, vilka ligger tätt intill ytan och målas samtidigt och med samma färg som denna, inmäts i ytan och betalas ej särskilt.

48. Dörrtrösklar av trä eller järn som behandlas mäts och betalas som styckepris, enligt punkt 481 – 483.

Fönster/Fönsterdörr/Glaspartier

51. Fönsterbågar och fönsterkarmar mäts alltid särskilt och m²-priset utgör bas (grundpris) för resp. meterpris enligt punkterna 571 – 574. Se även AB stycke 56. Gäller även när öppningsbara fönster är sammansatta med fasta fönster i yttervägg. Målning av konsoler, skyddning av fönsterbänk, betalas ej särskilt.

52. Fönsterbågar mäts i meter och per sida, oavsett bågträets eller spröjsarnas bredd eller tjocklek. Varje spröjs mäts endast en gång.

53. Varje båge, ävenså däri infälld ventil som öppnas, mäts självständigt för sig. Priserna på bågar avser alla bågar, således även ytterbågars innersidor, innerbågar, kopplade bågar samt överljus- och sekundärbågar.

54. Där karmfalsen målas särskilt eller i annan färg än karmen, betalas falsen med priserna för lister. Målas karmfalsen samtidigt och i samma färg som intilliggande invändigt snickeri, inmäts den i nämnda snickeri.

55. Vid målning av karmkant med falsar mäts posten en gång.

56. Fönsterkarm invändigt mäts i m² om bredden överstiger 50 cm.

57. Glaspartier och fasta fönster mäts alltid i m² och per sida

stäckt mått. Fyllningar skall ingå i måttet. Behandlas fyllningen på invändiga glaspartier med annan färg eller kulör tillkommer punkt 470. Infällda dörrar i dessa partier skall mätas separat enligt gällande bestämmelser.

I utvändiga glaspartier och fasta fönster skall inte fyllning ingå i måttet.

Utvändig fyllning ovan och under glaspartier och fasta fönster mäts och betalas alltid som särskilt arbetsstycke enligt kommentar 2 under punkt 555.

Lister/Mur

62. Släta lister och glasomfattningar samt nya ej infodrade dörr- och fönstersmygar intill 50 cm bredd mäts i meter enligt punkt 578. Samma gäller för smygar i fönsterbröstningar när smygarna särbehandlas.

Som nya smygar räknas även sådana vilka förut varit behandlade men ej bredspacklade samt tidigare bredspacklade smygar som renlutats eller renbränts. Överstiger bredden 50 cm mätes i m².

63. Vid behandling på släta lister, t.o.m. 50 cm bredd eller behandling på ornerade lister, beräknas priserna för utförda behandlingar av m²-priset enligt punkterna 515 och 516.

64. Ornerade lister mäts alltid i meter oavsett bredden. Som ornerad list räknas även tandad eller s.k. klacklist.

65. Släta hålkälar av mur, gips eller dylikt, som behandlas samtidigt och med samma färg som den intilliggande ytan, inmäts i denna, dock skall de dragna eller ornerade lister, som kan finnas i hålkälens övre eller nedre del, alltid mätas som lister.

66. Där på slät eller dragen list, som skall mätas i meter, ornerade delar förekommer och dessa delar ej uppgår till 25 procent av

hela listens bredd, mäts och betalas sådan list som slät list. Då de ornerade delarna överstiger 25 procent av listens bredd, mäts och betalas hela listen som ornerad list.

Är vissa delar av släta eller dragna listers längd ornerade mäts dessa delar som ornerad list efter samma grunder.

Där på slät eller dragen list, som är över 50 cm bred och således mäts i m², någon ornerad del förekommer på listens bredd, skall alltid denna del mätas som ornerad list och i löpmetrar.

67. Slät hålkäl, som behandlas enbart eller i annan färg än intilliggande yta, mäts och betalas som slät list, då bredden ej överstiger 50 cm.

68. Vid behandling utvändigt av släta lister, band, friser och ramstycken t.o.m. en bredd av 50 cm, som behandlas särskilt eller i annan färg eller ton än omgivande yta, mäts och betalas alltid dessa särskilt. Beträffande mättningsregler se stycke 66.

Ornament/Rosetter

73. Vid behandling på rosetter och ornament utgår priserna enligt punkterna 491 – 493.

74. Där på släta eller dragna lister förekommer orneringar i form av ornerade rosetter eller ornament, betalas dessa enligt priset för rosetter eller ornament.

Sprutning

80. Vid sprutmålning som utförs som ackordsarbete ingår följande arbeten i de fastställda sprutmålningspriserna.

Erforderlig rengöring och skötsel av spruta, slangar och pistol samt utbyte av packningar. Täckning eller skyddning betalas enligt fastställda priser eller träffas överenskommelse om pris.

81. De fastställda priserna för sprutmålning förutsätter att arbetsgivaren tillhandahåller fullgod sprututrustning samt ordnar arbetet så att det kan utföras på ett rationellt sätt. Då på samma arbetsstycke förekommer såväl sprut- som handmålning, kan överenskommelse träffas om pris gällande hela arbetsstycket avvägt med hänsyn till omfattningen av sprutmålningen respektive handmålningen.

Nätverk/Räcken/Spaljéer

82. Nätverk mäts i m² som hel yta och på båda sidor enligt punkt 624.

83. Som nätverk räknas skyddsnät, stängselnät eller sträckmetall. Till nätverk ingår även tillhörande konstruktion av trä eller järn.

84. Räcken och spaljéer mäts i m² som hel yta och på båda sidor om avståndet mellan godset/listerna är högst 15 cm, enligt punkt 567 eller 622. Fästen och konsoler betalas ej särskilt.

Om avståndet mellan godset/listerna är över 15 cm mäts de i meter enligt punkt 578. (Ledstång mäts särskilt).

Ej prissatta arbeten

90. Uppsilning av färg, uppstrykning av färgprover, tillagning av spackelfärg och inblandning av fyllnadsmedel i spackelfärg betalas med tidlön, när sådant arbete är föreskrivet.

91. Portinfattning, portar med släta listverk, orneringar och dylikt, eller annat arbete, både ut- och invändigt, som ej kan hänföras till i prislistan prissatta arbeten, betalas enligt överenskommelse eller utförs mot tidlön.

92. För blästring, maskinell borstning och blankskrapning av järnkonstruktioner, järnbalkar och räcken, såväl som för målning av konstsmiden, konstgjutgoods och maskiner, träffas överenskommelse om pris eller utförs arbetet mot tidlön. Detsamma gäller renskrapning av trä eller mur.



FOTO: SHUTTERSTOCK

AVDELNING I–V

Avdelning I

Underbehandlings- och förberedelsearbete

		Per m ²	
		T Ytor av trä, järn eller plåt	M Ytor av mur
	230517-240430		
	240501-250430		
101	<p>Tvättning för ommålning</p> <p>1. Vid reparationer invändigt skall tvättning alltid utföras på snickerier före ommålning.</p> <p>2. Från obligatorisk tvättning kan undantagas reparationer i enklare lokaler (se punkt 527). Undantaget gäller även i garderober och skåp.</p> <p>3. Vid tvättning av svårtvättade ytor skall överenskommelse träffas om förhöjning av priset.</p>	<p>3,40</p> <p>3,50</p>	<p>2,26</p> <p>2,33</p>
102	<p>Tvättning för gott eller tvättning före behandling med klarlack, samt tvättning på marmor, kakel, stuck eller liknande eller luttvättning med slipning</p> <p>1. Vid tvättning för gott av fasad mäts hela fasadens bruttoyta utan avdrag för fönster, portar o.d.</p> <p>2. Vid tvättning för gott på yta, som mäts i m², inmäts i denna befintliga, tätt intill ytan liggande rör samt å ytan liggande lister, dock ej ornerade.</p>	<p>5,14</p> <p>5,29</p>	<p>5,14</p> <p>5,29</p>

		Per m ²	
		T Ytor av trä, järn eller plåt	M Ytor av mur
103	Högtryckstvättning för ommålning utvändigt.	1,37	1,37
		1,41	1,41
104	Högtryckstvättning för gott utvändigt. 1. Vid högtryckstvättning för gott av fasad mäts hela fasadens bruttoyta utan avdrag för fönster, portar o.d.	2,01	2,01
		2,07	2,07
105	Uppskrapning, avslipning och uppskrapning av lös tapet vid exempelvis tak, hörn, socklar och foder. 1. Vid ommålning av ytor, där kittning, gipsning eller spackling utförs, skall alltid uppskrapning utföras och betalas. 2. Beträffande järn eller plåtytor kan punkten endast användas i samband med spackling. 3. Uppskrapning eller kittning av fönsterbågar avser ej glasfals. Då sådan behandling utförs, träffas överenskommelse om pris. 4. Uppskrapning av fönster och dörrar utvändigt betalas enligt punkt 107.	1,37	0,88
		1,41	0,91
106	Delvis borstning eller skrapning av järn eller plåt invändigt.	2,45	
		2,52	

Underbehandling och förberedelsearbete

		Per m ²	
		T	M
		Ytor av trä, järn eller plåt	Ytor av mur
	<u>230517-240430</u>		
	<u>240501-250430</u>		
107	Delvis borstning eller skrapning av järn eller plåt utvändigt samt uppskrapning av fönster och dörrar utvändigt	3,79	
		3,90	
108	Skrapning eller borstning av hela ytan på järn, plåt eller mur invändigt	4,07	2,04
		4,19	2,10
	1. Trä invändigt är ej prissatt.		
	2. Skrapning mur invändigt ej prissatt.		
109	Skrapning eller borstning av hela ytan på järn, plåt eller mur utvändigt	6,29	2,24
		6,48	2,31
110	Skrapning av flagnad yta inkl. uppskrapning på trä eller mur utvändigt	5,31	2,88
		5,47	2,97
	1. Gäller ej järn eller plåt utvändigt.		
	2. Vid borstning och skrapning av flagnad yta betalas endast för de särskilda delar som så behandlas.		
111	Borstning av hela ytan på trä utvändigt	2,24	
		2,31	
	Nedtagning/Limning		
112	Nedskrapning av tapeter upp till tre lager inkl. uppsamling		22,57
			23,25

		Per m ²	
		T Ytor av trä, järn eller plåt	M Ytor av mur
113	Nedskrapning av tapeter där mer än tre lager nedtages inkl. uppsamling		33,81 34,82
114	Bortrivning av översta skiktet på spaltbara tapeter inkl. uppsamling		6,88 7,09
	1. Vid nedtagning av ej pappersburet material, ej spaltbara strukturtapeter, målade tapeter eller tapeter i mer än fem lager kan överenskommelse träffas om tidlön eller överenskommet pris.		
	2. Arbetsgivaren skall tillhandahålla fullgod utrustning för tapetnedtagning.		
115	Kantlimning, limning av utspacklade skarvar där endast skarvarna limmas.		0,59 0,61
116	Limning		2,24 2,31
117	Nedskrapning och/eller nedtvättning av limfärg		11,38 11,72

Underbehandling och förberedelsearbete

		Per m²	
		T	M
		Ytor av trä, järn eller plåt	Ytor av mur
	<u>230517-240430</u>		
	<u>240501-250430</u>		
	Grundning		
121	Pågrundning eller schellackering.	1,38	1,06
	1. Priset i punkt 121 avser även spik-, nit- eller skruvskallar samt även grundning av skivskarvar om så erfordras.	1,42	1,09
	2. Punkt 121 kan endast tillämpas som underbehandling för kittning, spackling eller vid pågrundning på utlagningar mellan strykningar eller då den efterföljs av minst två strykningar.		
122	Grundning	4,98	3,32
		5,13	3,42
	Spackling		
123	Ispackling, gipslagning eller kittning samt påspackling på mur	4,50	1,71
	1. Vid utlagning (spackling) av enstaka hål på mur kan överenskommelse om pris träffas.	4,64	1,76
124T	I- och påspackling av trä, järn eller plåt	5,37	
		5,53	
124M	Ispackling av nya skivor. Skarvspackling. Utspackling av remsor. Avser skarvavstånd upp till 150 cm mellan skarvarna.		2,35
			2,42

		Per m ²	
		T Ytor av trä, järn eller plåt	M Ytor av mur
	<p>1. Spackling av skruv-/spikhål längs fasade kanter på s.k. gipsplank betalas som skarvspackling enligt punkt 124M. Övriga skruv-/spikhål betalas särskilt enligt punkt 124M. Tätning av spricka mellan plattor ingår.</p>		
125	<p>Utspackling eller nedslipning av skarvar inklusive kanter och hål på tapetytor.</p> <p>1. Med tapetskarvar avses skarvar på den senaste uppsatta tapeten.</p> <p>2. För utspackling av andra tapetskarvar utgår ersättning enligt punkt 125.</p> <p>3. Avslipning ingår vid utspackling av tapetskarvar.</p>		<p>1,74</p> <p>1,79</p>
126	<p>Iläggning av remsor i spackelfärg, lim, klister eller annat bindemedel. Avser skarvavstånd upp till 150 cm</p>		<p>3,98</p> <p>4,10</p>
127	<p>Skarvspackling. Utspackling av remsor, iläggning av remsor i spackelfärg, lim, klister eller annat bindemedel. Avser skarvavstånd mellan 150–300 cm</p> <p>1. Utklistring eller utspackling enligt punkterna 124–127 innefattar även hörn på väggar i de fall samma målningsmaterial används för såväl skarvar som hörn.</p>		<p>1,51</p> <p>1,56</p>

Underbehandling och förberedelsearbete

		Per m ²	
		T	M
		Ytor av trä, järn eller plåt	Ytor av mur
	<u>230517-240430</u>		
	<u>240501-250430</u>		
<p>Punkterna 124–127 tillämpas även för skarvar mellan olika material.</p> <p>2. Spackling av takvinkel i samband med skarv- eller bredspackling av tak eller väggyta betalas ej särskilt, även om tak och väggar består av olika material.</p> <p>3. Skarvspackling av lättbetongplank, (även låsfogad eller limmad) vars bredd ej överstiger 25 cm samt s.k. mellanväggsplattor eller lättbetongblock betalas med priset för bredspackling. (Punkt 131).</p> <p>4. Med iläggning av remsor i spackelfärg avses påläggning av spackelfärg för iläggning av remsan och fullständig fastsättning medelst samtidig spackling utanpå densamma.</p> <p>5. Vid bedömning av skarvavstånd divideras takets respektive väggens längd med antalet fält. Förtydligande se bilder efter avdelning 5 (bilderna avser ej skivmaterial).</p> <p>6. Definition av begreppet takvinkel. Med takvinkel avses en zon som sträcker sig cirka 10 cm ut i tak och ned på väggar. Om skarvar finns inom zonen, skall dessa medräknas vid beräkning av antalet fält</p>			



		Per m ²	
		T	M
		Ytor av trä, järn eller plåt	Ytor av mur
	<p>enligt kommentar 5 efter punkt 127. Gäller dock ej skarvar som ligger mindre än 5 cm från hörn i takvinkel.</p>		
128	<p>Skarvspackling, iläggning av remsor i klister alt. spackelfärg eller utspackling av remsor där ej hela arbetsstycket så behandlas. Samt där skarvavståndet är >300 cm per meter med</p> <p>1. För utklistring eller utspackling med remsor av takvinkel, gäller även stumt mot, tillämpas punkt 128, likaledes vid separat utspackling av takvinkel, samt vid tätspackling av takvinkel.</p> <p>2. För spackling i tak av enbart spikhål vid taklist eller takvinkel, tillämpas punkt 128.</p> <p>3. Punkt 128 tillämpas även för utspackling av golvmattkant (t.ex. i badrum).</p>		<p>1,80</p> <p>1,85</p> <p>/lpm</p>
129	<p>Spackling, kittning eller gipsning tätt intill lister, foder, panel, elektriska ledningar, rör e.d. per meter med</p> <p>1. Vid reparationsarbeten där bredspackling utförs ingår tätspackling. Ersättning enligt punkt 129 utgår endast då den behandlingen är beordrad.</p>		<p>0,82</p> <p>0,84</p> <p>/lpm</p>

Underbehandling och förberedelsearbete

		Per m ²	
		T	M
		Ytor av trä, järn eller plåt	Ytor av mur
	<u>230517-240430</u>		
	<u>240501-250430</u>		
130	Sprutning jämte utslätning av skarvar eller på remsor		0,95
	1. Vid sprutning av skarvar jämte iläggning av remsor i spackelfärgen tillämpas punkt 127.		0,98
	2. Punkt 130 tillämpas då sprut- utrustning av typ "El-myggan" används.		
	3. De fastställda priserna tillämpas då den behandlade ytan överstiger 300 m2 per ackordslag.		
131	Bredspackling	17,82	12,46
	1. Vid delvis bredspackling på mur mäts den del av ytan som bredspacklas.	18,35	12,83
	2. Spackling av takvinkel ingår i m²-priset vid bredspackling.		
141	Sprutning av sandspackel inkl. utslätning		7,96
			8,20
143	Sprutning med sandspackelfärg som grängning		5,34
	1. Utslätning av stänk på väggar och tak ingår i punkterna 130, 141 och 143.		5,50

		Per m ²	
		T	M
		Ytor av trä, järn eller plåt	Ytor av mur
	<p>2. I byggnader, där ackordslaget skall transportera sandspackelfärg i större omfattning, är arbetsgivaren skyldig tillhandahålla lämplig kärra för dylik transport.</p> <p>3. Förestående priser gäller ej för betongytor, som gjutits i profilerade formar. I dylika fall träffas överenskommelse om förhöjning av priserna.</p>		
145	För bredspackling av vägg bakom vandstycke utgår ett tillägg per meter med		6,85
			7,06
			/lpm
146	För varje bredspackling bakom ledstänger eller räcken, bakom, intill eller mellan rör eller elektrisk ledning, utgår ett tillägg per meter med		1,69
			1,74
			/lpm
	<p>1. Punkt 145 eller 146 skall tillämpas då vandstycken, räcke eller rör ligger högst 20 cm från den yta som behandlas.</p> <p>Avslipning</p>		
151	Avslipning eller avskrapning, av kanter o.d. avslipning på i- eller påspacklad yta	1,37	0,64
		1,41	0,66
	<p>1. Punkt 151 får ej ersätta skrapning eller borstning.</p>		

Underbehandling och förberedelsearbete

		Per m ²	
		T	M
		Ytor av trä, järn eller plåt	Ytor av mur
	 <u>230517-240430</u>		
	 <u>240501-250430</u>		
	2. Vid ommålning av ytor skall alltid, före bredspacklingen, avslipning utföras och betalas.		
152	Avslipning på bred-, skarv- eller i- och skarvspacklad yta	3,85	1,67
		3,97	1,72
	1. På ytor som spacklats skall före strykning eller tapetsering alltid avslipning utföras och betalas. Härifrån undantages ytor som skall vidarebehandlas enligt punkt 143.		
153	Nedslipning med stålull eller liknande på klarlack eller fernissad yta	6,66	8,96
		6,86	9,23

		Per m²
	Täckning/skyddning	
161	Täckning av väggar, snickerier och möbler	1,69
		1,74
165	Täckning av golv inkl. avtäckning	1,94
		2,00
	1. Täckning av heltäckande matta betalas två ggr.	
		Per lpm
181	Täckning av fönster- och listbleck som ej målas eller av ledstänger, trappräcken och liknande löpmeterdetaljer	2,24
		2,31
	1. Punkt 181 avser täckning med skyddsmaterial t.o.m. en meters bredd.	
	2. Ersättning enligt punkt 181 kan endast utgå en gång.	
		Per st
182	Täckning av tvättställ, radiatorer, wc-stolar, elarmaturer etc.	4,11
		4,23
	1. Punkt 182 tillämpas endast en gång.	
	2. Om täckning av någon anledning ej kan utföras och ackordslaget iakttar särskild aktsamhet och utför torkning eller rengöring på annat sätt betalas endast för en gång täckning.	

Underbehandling och förberedelsearbete

		Per st
	<p>230517–240430</p> <p>240501–250430</p> <p>3. I punkterna 161, 181, 182 och 183 ingår avtäckning samt borttagning av maske- ringsband, under förutsättning att detsamma kan ske i samband med arbetets färdigställande.</p> <p>4. Arbeten enligt punkterna 161–182 kan utföras av andra än ackordsinnehavarna.</p> <p>5. Vid tillämpning av punkterna 161–182 ingår erforderlig fastsättning av täcknings- materialet i priserna. För beordrad och utförd hel maskering utgår ersättning enligt punkt 192.</p> <p>6. Då täckningsmaterial anbringas med s.k. maskeringsmaskin och maskeringsband finns eller automatiskt anbringas på täck- ningsmaterialet, ingår maskeringen mot intilliggande yta i priset för täckning. Om extra maskering måste utföras betalas denna enligt punkt 192.</p>	
183	<p>Erforderlig skyddning av golv i samband med målning av fönster/fönsterdörr då dessa målas inifrån och inget annat arbete utförs invändigt, per målat fönster/fönsterdörr</p> <p>1. Skyddning eller rengöring av fönster- platta ingår i priserna.</p> <p>2. Punkten tillämpas endast en gång om arbetsgivaren inte beordrar borttagning av skyddsmaterial mellan olika behandlingar.</p>	<p>10,91</p> <p>11,24</p>

	<p>3. Vid behandling av större fönsterpartier tillämpas punkten ytterligare en gång för varje påbörjad två meters bredd.</p>	
		<p>Per lpm</p>
<p>191</p>	<p>Snörslagning eller uppbitning med måttagning och avmärkning</p>	<p>1,37</p>
	<p>1. Ersättning enligt punkt 191 utgår ej vid uppsparning av s.k. "snobbkant".</p>	<p>1,41</p>
<p>192</p>	<p>Uppsättning samt borttagning av maskeringsband</p>	<p>0,80</p>
	<p>1. Beträffande uppsättning av maskeringsband i samband med täckning, se kommentar 6 efter punkt 182.</p>	<p>0,82</p>

Underbehandling och förberedelsearbete

Avdelning II Ytbeklädnad

Uppsättning av väv och tapet

		Per m ²
	 <u>230517-240430</u>	
	 <u>240501-250430</u>	
201	Uppsättning av ytbeklädnadsmaterial, klass 1 samt mönsterpassning	12,78
		13,16
<p>1. Klass 1 Omfattar vanliga tapeter som sätts med överlappning.</p>		
202	Uppsättning av ytbeklädnadsmaterial klass 2 inkl. kant i kant samt mönsterpassning	15,17
		15,63
<p>1. Klass 2 Omfattar tapeter av typ vinyl och s.k. Non Woven etc. Vanliga papperstapeter som sättes kant i kant.</p> <p>Vidare omfattar klass 2 s.k. strukturtapeter. För strukturtapet som målas tillämpas samma uppsättningspris. Vid målning på strukturtapet utgår inget tillägg för strukturen.</p>		
203	Uppsättning av ytbeklädnadsmaterial klass 3 inkl. kant i kant samt mönsterpassning	17,94
		18,48
<p>1. Klass 3 Omfattar strå- och sjögrästapeter, pappersburen väv, beredd juteväv, textil-tapeter, flocktapeter och vävburen PVC.</p>		

		Per m ²
	Uppsättning av väv	
205	Uppsättning av väv kant i kant inkl. mönsterpassning	9,78
		10,07
206	För uppsättning av väv typ G100	12,85
		13,24
	<p>1. Vid vävsättning i infodrade smygar eller enbart i smygar upp till en meters bredd betalas alltid m²-priset per meter för behandlingar prissatta i punkt 205–206.</p> <p>2. Uppsättning av väv som färdigt arbete prissätts med punkt 203.</p> <p>3. Avslipning på väv efter första behandling ingår.</p> <p>4. Priserna i punkterna 201–207 gäller även vid behandling på inredningssnickerier (dörrar, skåpsluckor etc.) med tillägg enligt punkt 231.</p> <p>5. Punkt 206 tillämpas för armeringsväv (s.k. stapelfiber) och tunn glasfiberväv på väggar där endast strykningar utförs som efterföljande behandlingar.</p> <p>6. Punkt 206 tillämpas även för beredd armeringsväv.</p> <p>7. Vid uppsättning av förbehandlad armeringsväv skall alltid punkt 206 utgå.</p>	

Uppsättning av väv och tapet

		Per m ²
	<u>230517-240430</u>	
	<u>240501-250430</u>	
	Tapetmaskin	
207	Uppsättning av ytbeklädnadsmaterial klass 1 vid användning av tapetmaskin Wall Speed, Tapofix eller liknande inkl. kant i kant samt mönsterpassning	9,80
		10,09
208	Uppsättning av ytbeklädnadsmaterial klass 2 vid användning av tapetmaskin Wall Speed, Tapofix eller liknande inkl. kant i kant samt mönsterpassning	11,74
		12,09
	1. Kommentär 1–3 gäller vid användning av tapetapparat. Då den tapetserade ytan överstiger 300 m² per ackord tillämpas priset i punkt 207–208.	
	2. Priserna gäller vid användande av rullar om minst fyra våder.	
	3. Alla tapeter sättes med s.k. trådkant, där ej kant i kant föreskrivs. Vid sättning med trådkant skall tapetsering ske med början från ljuskällan (fönster och dylikt), där icke tapetens mönster motiverar tapetsering på annat sätt eller arbetsgivaren givit order om att tapetsering skall ske på annat sätt.	
	4. För tapetsering med serietapet (s.k. dekor) träffas överenskommelse om förhöjning av priset.	
	5. Vid uppsättning av angivna ytbeklädnads-material, som är särskilt ömtåliga, kan arbetsgivaren och ackordslaget överens-	

	Per m ²
<p>komma om att annan person anlitas för arbetets utförande. Sådant arbete kan utföras som särskilt ackord.</p> <p>6. Erforderliga föreskrifter med svensk text bör tillhandahållas. Skulle sådana saknas och osäkerhet därför eller av annan anledning råda skall besked inhämtas från arbetsgivaren. Skulle, genom arbetarens vållande, ytbeklädnadsmaterial vid uppsättning förstöras eller skadas åligger det ackordslaget att ersätta såväl ytbeklädnads materialet som arbetslönen för uppsättning av nytt ytbeklädnads-material; dock att ersättningsskyldighet för ytbeklädnadsmaterial ej får överstiga arbetslönen för uppsättningen. Om arbetare uppsätter ytbeklädnadsmaterial i strid mot fabrikantens eller arbetsgivarens anvisningar och ytbeklädnads materialet därigenom förstörs eller skadas skall samma ersättningsregler tillämpas.</p> <p>7. Vid uppsättning av ytbeklädnadsmaterial i utrymmen där särskilt mycket rör och/eller plåttrummor förekommer (utanpåliggande rördragningar) bör överenskommelse om tillägg till förestående priser träffas.</p> <p>8. I punkterna 201–208 ingår uppsättning stumt mot yta, takyta, valv, olika takhöjd, snörslagning, lister och foder samt över ledningar och bakom rör samt på doslock (även lösa). Likaså ingår erforderlig avmärkning och snörslagning mot takyta och mursmygar, renskärning kring ventiler, fönster-, bänks- och foderprofiler, grupp-dosor, säkringsapparater, radiatorfästen,</p>	

Uppsättning av väv och tapet

		Per m ²
	<p>230517-240430</p> <p>240501-250430</p> <p>strömbrytare, kontakter och dosor (även infällda), bjälkändar och ventilrummor.</p>	
211	För uppsättning av material enligt punkterna 201-203 samt 207-208 ökas grundpriset för de första 100 m ² med	3,40
	1. Om olika material enligt punkterna 201-203 samt 207-208 förekommer adderas materialen upp till 100 m² per ackord.	3,50
212	För uppsättning av i avd 2 angivna ytbeklädnadsmaterial i trappuppgångar, kapprum, hallar, entréer och kök samt i utrymmen där den beklädda ytan ej överstiger 20 m ² eller där uppsättning sker mot lutande tak samt utrymmen med s.k. snedväggar i vilka uppsättning sker över brutna hörn höjs priset med	5,18
	1. För uppsättning av två eller flera olika ytbeklädnadsmaterial eller tapeter i samma utrymme utgår tillägg enligt punkt 212 för de material som ej överstiger 20 m².	5,34
	2. Vid uppsättning av ytbeklädnadsmaterial i vardagsrum, sovrum eller i liknande utrymmen tillämpas ej punkten med undantag för uppsättning över brutna hörn etc. Undantaget gäller även för arbeten enligt kommentar 1.	
213	Vid tapetsering av arbetsstycke där ingen våd överstiger 1,5 meter eller med olika tapeter som delas oberoende av längd höjs priset med	5,06
		5,21

		Per m ²
1. Punkt 212 kan förekomma i samband med punkterna 213, 214 och 215.		
214	För tapetsering eller vävsättning horisontalt på väggar höjs priset med	5,06
		5,21
215	För tapetsering eller vävsättning i tak, höjs priset med	5,06
		5,21
Per lpm		
221	Uppsättning av bårder per meter med	5,70
		5,87
Diverse styckepriiser ytbeklädnad		
Per st		
231	För uppsättning av i avd 2 angivna ytbeklädnadsmaterial i valv, dörr eller fönstersmygar samt på luckor, dörrar och lådor samt vid uppsättning intill spisar, tvättställ, badkar, wc-stolar, kakelugnar, gas- eller elektriska mätare, väggtelefoner, hyllor, ornament, kapitäl, profilerade dörröverstycken och kring gardinlister som helt ligger i ytan. Intill eller bakom radiatorer eller vid uppsättning i fyllningar under 2 m ² utgår ett tillägg av	11,38
		11,72
1. Tillägget för uppsättning bakom radiator skall även betalas, då radiatorerna nedtagits men arbetare erhållit order lämna pågående arbete för uppsättning på yta bakom radiator, innan desamma uppsättes.		

Uppsättning av väv och tapet

Avdelning III

Strykning eller sprutning

	230517–240430 240501–250430	Per m ²	
		T Ytor av trä, järn eller plåt	M Ytor av mur
301	Påbättring 1. Där färdigstrykning utförs utan föregående kittning eller spackling, skall eventuellt förekommande bättring betalas enligt punkt 301.	2,96	1,57
		3,05	1,62
302	Strykning, ej färdigstrykning	4,98	3,75
		5,13	3,86
303	Färdigstrykning som stöpllas samt färdigstrykning utvändigt 1. För strykning med färger av typ "Fling" eller liknande, samt strykning före nämnda behandling betalas enligt punkt 303.	6,04	5,10
		6,22	5,25
304	Färdigstrykning som slätas invändigt	8,68	7,85
		8,94	8,09
305	Vid strykning på mur utvändigt utgår ett tillägg per strykning med		1,97
			2,03
309	Sprutning, ej färdigsprutning	2,27	2,27
		2,34	2,34

		Per m ²	
		T Ytor av trä, järn eller plåt	M Ytor av mur
310	Färdigsprutning	2,58	2,58
		2,66	2,66
	<p>1. Vid sprutmålning enligt punkterna 309–310 där trä eller metall ingår i den behandlade murytan och behandlas samtidigt och med samma färg, inmäts dessa ytor i murytan.</p> <p>Detta gäller ej snickerier, dörrar och karmar av järn, radiatorer och rör eller liknande samt sådant som eljest skulle ha betalats med styckepris.</p> <p>2. Vid sprutmålning av yta som mäts i m² inmäts i denna tätt intill ytan befintliga rör.</p> <p>3. I utrymmen där den sprutade ytan överstiger 1 000 m² kan överenskommelse om särskilda priser träffas.</p>		
313	Rullstöppling i samband med sprutning		0,91
			0,94
	<p>1. Rullstöppling betalas endast när sådan är beordrad.</p>		
314	Stötning, svampning, flockning, brokettmålning, lasering eller därmed jämförlig behandling i en ton.	10,02	10,02
		10,32	10,32
	<p>1. Strykning före nämnda behandlingar betalas enligt punkt 303 alt. 304.</p>		

Strykning
eller
sprutning

		Per lpm
	Löpmeterdetaljer	
321	Uppläggning av lister eller faser	2,24
		2,31
	1. När lister utvändigt upp till 50 cm bredd stryks i annan ton än intilliggande träytor, sammanmäts dessa med träytan för hela behandlingsserien och företagna strykningar i annan ton betalas som uppläggning enligt punkt 321 och per arbetsstycke.	
322	Streckdragning på väggar och tak upp till 50 cm bredd (inkl. punkterna 191 och 192). Priset avser högst två strykningar	18,22
		18,77
331	Vid grundning eller strykning av lösa (ej monterade lister) medelst listmålningsmaskin där minst 1 000 meter per ackord behandlas	0,57
		0,59
	1. Vid ackord omfattande mindre än 1000 meter träffas överenskommelse om pris. Tillägg enligt punkt 552 samt erforderlig stapling med strölist ingår i priset. Maskinen bör placeras i omedelbar anslutning till de lister som skall målas. Transport mer än 15 meter till och från maskinen ersätts med tidlön. Vid ackord omfattande mer än 3000 meter ingår rengöring av maskinen i priset. I andra fall ersätts med tidlön.	
	2. Punkt 551 skall inte tillämpas i samband med punkt 331.	
	3. Arbetsgivaren skall tillhandahålla skyddskläder.	

Avdelning IV



VVS, El, Luckor samt Detaljer

230517-240430

240501-250430

		Per m ²
401	Rör större än 40 cm i omkrets Tvättning, skrapning, borstning, bättring, en ggr strykning	
		9,73
		10,02
402	Tvättning, skrapning, borstning, två ggr strykning	
		14,50
		14,94
403	Per strykning därutöver	
		5,70
		5,87
1. Oisolerade rör överstigande 150 cm omkrets betalas som järnkonstruktioner		
411	Rör mindre än 40 cm i omkrets per m Tvättning, skrapning, borstning, bättring, en ggr strykning	
		4,20
		4,33
412	Tvättning, skrapning, borstning, två ggr strykning	
		6,70
		6,90
413	Per strykning därutöver	
		2,88
		2,97
421	Flänsrör Tvättning, skrapning, borstning, bättring, en ggr strykning	
		Per lpm
		40,24
		41,45

VVS, El,
Luckor
samt
Detaljer

		Per lpm
	 <u>230517-240430</u>	
	 <u>240501-250430</u>	
422	Tvättning, skrapning, borstning, två ggr strykning	64,57
		66,51
423	Per strykning därutöver	27,36
		28,18
424	Sprutmålning av flänsrör sänks priset per ggr för punkterna 421-423 med	9,14
		9,41
	1. Vid behandling av rör ingår i priserna samma behandling av tillhörande fästen och hängseljärn upp till en meters längd.	
	Radiatorer	Per st
431	Tvättning, skrapning, borstning, bättring, en ggr strykning	63,81
		65,72
432	Tvättning, skrapning, borstning, två ggr strykning	86,58
		89,18
433	Per strykning därutöver	22,77
		23,45
	1. Vid behandling av radiatorer vars yta överstiger 3 m² tillämpas punkterna 431-433 ytterligare en gång per påbörjad 3 m²-intervall.	



		Per st
	<p>2. Vid behandling av radiatorer ingår i priserna samma behandling på radiatorfästen och anslutningsrör intill 300 cm längd. Anslutningsrör över 300 cm se punkt 612.</p> <p>3. Transport av radiatorer eller andra arbetsobjekt, som sker på arbetsgivarens order, ersätts med tidlön.</p> <p><i>Ventilhus, flänskopplingar, rattar, cirkulationspumpar, elektriska motorer, spolcistern, slasktratt, gasmätare, vattenlås med tillhörande rör intill en meter, propplåda, lucka till infälld säkringsbox, kopplingsbox, mätarplint, evakueringsrör intill en meter längd</i></p>	
441	Tvättning, skrapning, borstning, bättring, en ggr strykning	8,95
		9,22
442	Tvättning, skrapning, borstning, två ggr strykning	14,31
		14,74
443	Per strykning därutöver	4,50
		4,64
	<p>1. Flänskopplingar vid anslutna rör betalas med härför fastställt pris.</p> <p>2. Cirkulationspumpar och elektriska motorer prissätts som ventilhus. Storleken framräknas genom att längden plus bredden divideras med två.</p>	

VVS, EI,
Luckor
samt
Detaljer

		Per st
	<u>230517-240430</u>	
	<u>240501-250430</u>	
	3. Rörflänsens diameter utgör mått på ventilhusets diameter. Förtydligande se bilder efter avdelning 5.	
	4. Större än 15 cm diameter alt. 0,10 m². Se punkt 613.	
	<i>Radiatorfästen, rörfästen, hängseljärn för rör intill en meter, krankopplingar, ventilhalsar, kopplingsdosor, konsoler, stosringar, rensluckor på avloppsrör, ledstångsfästen med bricka.</i>	
451	Tvättning, skrapning, borstning, bättring, en ggr strykning	2,45
		2,52
452	Tvättning, skrapning, borstning, två ggr strykning	4,38
		4,51
453	Per strykning därutöver	1,90
		1,96
	Förtydligande se bilder efter avdelning 5.	
	<i>Ventiler, ventilgaller, ventil med fläkt, tak- och källarluckor samt sot- och slitsluckor</i>	
461	Tvättning, skrapning, borstning, bättring, en ggr strykning	6,19
		6,38

		Per st
462	Tvättning, skrapning, borstning, två ggr strykning	9,10
		9,37
463	Per strykning därutöver 1. Luckor över 1 m2 mäts och betalas som järnkonstruktioner. 2. Ventilars och luckors storlek avser den yta som framkommer när de sträckta längd- och breddmåttan multipliceras med varandra. 3. Priset för behandling på tak och källarluckor avser båda sidor, med eller utan ram. 4. Då ytan överstiger 0,20 m2. Se punkt 614. Tontillägg	2,89
		2,98
470	Då fyllning i glasparti invändigt stryks i annan färg än omgivande list tillkommer för varje strykning	4,49
		4,62
481	Trösklar Tvättning, uppskrapning, avslipning, bättring, en ggr strykning	10,76
		11,08
482	Tvättning, uppskrapning, avslipning, två ggr strykning	11,90
		12,26

VVS, EI,
Luckor
samt
Detaljer

		Per st
	 <u>230517-240430</u>	
	 <u>240501-250430</u>	
483	Per strykning därutöver, samt nya trösklar per gång	4,67
		4,81
	1. Vid behandling av trösklar vars längd överstiger en meter tillämpas punkterna 481-483 ytterligare en gång per påbörjad meter.	
	2. Renskrapning av trösklar betalas med tidlön.	
	Ornament/Rosetter	
491	Tvättning, uppskrapning, spackling, avslipning, bättring, en ggr strykning	17,92
		18,46
492	Tvättning, uppskrapning, spackling, avslipning, två ggr strykning.	21,15
		21,78
493	Per strykning därutöver	7,43
		7,65
	1. Vid behandling av ornament/rosetter vars diameter överstiger 75 cm tillämpas punkterna 491-493 ytterligare en gång.	
	2. För rosetter med större diameter än 150 cm träffas överenskommelse om pris.	



Innehållsförteckning – Avdelning 5

Procentförändringar

Innehållsförteckning avdelning 5	Punkterna
Murytor/Spackling	500-
Murytor/Plattor/Plåt	510-
Ytbeklädnadsmaterial	530-
Snickeri in-/utvändigt	540-
Träytor	550-
Träkonstruktioner	560-
Beräkning av Taksprång/Plåtdetaljer/Fönster utvändigt	570-
Socklar/Vandstycken	590-
Strykningar med speciella material	600-
VVS	610-
Järnkonstruktioner	620-
Höjdtillägg	630-
Objekt/Utrymme	640-

Avdelning V

Procentförändringar

	Murytor/Spackling	
501A	Vid behandling enligt punkt 141 i utrymmen där enbart taket och/eller en vägg behandlas höjs priset med	50 %
501B	Vid behandling enligt punkt 141 vid ommålning där sprutning av sandspackel sker och lister och snickerier är uppsatt höjs priset med	50 %
502	För första bredspackling på ej skarvspacklade ytor bestående av lättbetongstav, block och mellanväggsplasser vars bredd ej överstiger 25 cm, höjs priset med	25 %
503	För första bredspackling på ytor bestående av slammad yta och betong gjuten mot brädform, utgår ett tillägg av	75 %
504	För bredspackling av plattor indelade i fyllningar upp till 1 m ² med fasade eller öppna fogar höjs priset med	30 %
505	Vid bredspackling av trapptak då dessa är utformade som trappsteg höjs priset för sådant tak med därtill hörande spindel med	35 %
506	Vid bredspackling av kryssvalv, trappspindel indelad i fält eller på runda pelare höjs priset med	70 %

Procentförändringar

Murytor/Plattor/Plåt		
511	För första strykning på ny icke bredspacklad betongyta gjuten mot brädform eller brädluckor eller på icke skarv eller bredspacklad yta av lättbetongstav, lättbetongblock, mellanväggsplattor eller på slammad yta samt för första strykning på icke bredspacklade lättbetongytor höjs priset med	15%
512	När färdigstrykning sker direkt på ny yta som spacklats eller på obehandlad yta höjs priset med	40%
	1. Detta tillägg utgår även om sådan yta gipslagats eller kittats.	
	2. Punkt 512 tillämpas ej då priserna för enklare utrymmen gäller (se punkt 527) samt vid behandling av golv.	
	3. Tillägg enligt punkt 512 utgår ej vid sprutning med s.k. strukturfärg.	
513	För strykning av akustikplattor (paxtileplattor eller liknande perforerade plattor) höjs priset med	50%
514	För strykning av plattor indelade i fyllningar intill 1 m ² och med fogdjup överstigande 7 mm höjs priset med	30%
	1. Då punkt 513 tillämpas utgår ej samtidigt ersättning enligt punkt 514.	

515	Vid behandling av ornerade lister beräknas behandlingarna i m ² och utgår priset med	100 %
516	Dito för släta lister gäller (gäller ej mursmygar) med	50 %
517A	För behandling på yta som behandlats med sandspackelfärg enligt punkt 143 höjs priset med	20 %
517B	För behandling på tegel eller tretongputsad yta höjs priset med	20 %
	<p>1. På ytor som bredspacklats utgår ej detta tillägg för efterföljande strykningar.</p> <p>2. På yta behandlad enligt punkt 143 som grundats eller strukits samt på tretongputsad yta, som tidigare målats tillämpas inte punkt 517A respektive 517B för efterföljande behandlingar.</p> <p>3. Vid penselmålning med täckande färg på tegelytor, då särskild svårighetsgrad föreligger, kan överenskommelse om särskilt pris träffas.</p> <p>4. Tillägg enligt punkterna 511, 513, 514, 517A och 517B utgår ej vid sprutmålning.</p>	
518	Vid behandling av kvaderindelade ytor på mur betalas ett tillägg av	20 %

Procentförändringar

519	Vid behandling på s.k. spritputsad yta höjs priset med	100 %
520	Vid strykning på terrasit-, porfyrit- eller serponitputsad yta höjs priset med	25 %
	1. Vid behandling på kammad eller på annat sätt konturerad yta, träffas överenskommelse om förhöjning av priserna.	
521	Vid behandling enbart eller med annan färg än fasaden av balkongbarriärer av betong eller mur och balkongers understycken och skärmtak av betong eller mur höjs priset med	15 %
523	För samtliga behandlingar på väggytor där måleribranschens standard för våtrum avseende VT är föreskriven, höjs priserna med	30 %
524	Vid behandling på korrugerad yta (gäller plåt) höjs priset med	15 %
	1. Med korrugerad yta avses även "knäckt" yta. (Veckad yta där de veckade delarna består av plana ytor.)	
525	Grundmurar (socklar) som behandlas särskilt, mäts i löpmeter för de delar som understiger 50 cm bredd och betalas med procent av m ² -priset med	50 %
526	Vid behandling av golv överstigande 100 m ² sänks grundpriset med	50 %

527	<p>1. Vid behandling av golv överstigande 1000 m² kan överenskommelse om särskilda priser träffas.</p> <p>2. Behandling på linoleummattor prissätts som mur.</p> <p>3. Punkt 526 eller 556 tillämpas ej i biograflokaler, aulor eller liknande utrymmen med golvfasta bänk- eller stolsrader.</p> <p>4. Beteckningen golv gäller även tennisbanor.</p> <p>Vid behandling i enklare utrymmen invändigt på ytor som prislistemässigt betraktas som mur sänks priserna med</p> <p>1. Punkt 527 kan ej tillämpas för bredspackling eller för behandlingar på bredspacklade ytor, spackling/remсор på nya murytor eller vid uppsättning av ytbeklädnadsmaterial.</p> <p>2. Med enklare utrymmen avses: Fabriks-, verkstads-, förråds- och lagerlokaler. Vinds- och källarutrymmen, provisoriska lokaler, pannrum, garage, reservtrappor, skyddsrum, bergrum och därmed jämförliga utrymmen. Tunnelbanestationer, terminaler, idrottsanläggningar, ej permanenta delar i utställningslokaler samt utrymmen ovan försänkta tak (s.k. undertak). Biutrymmen till terminaler och idrottsanläggningar såsom kontor, matsalar etc. skall ej bedömas som enklare utrymmen.</p>	15%
-----	--	-----

<p>528</p>	<p>Vid behandling enbart eller i annan ton av gavelspetsar samt överdel av väggliv i anslutning till tak eller taksprång och med en medelbredd (höjd) av högst 120 cm (sträckt mått) höjs m²-priset med</p> <p>Se kommentarer efter punkt 555.</p>	<p>90%</p>
<p>529</p>	<p>För sprutning av träullsplattor höjs sprutpriserna med</p> <p>1. För sprutning enbart av träullsplattor där den behandlade ytan understiger 50 m² samt där den sammanhängande behandlade ytan understiger 15 m² tillämpas priset i punkt 303.</p> <p>2. Då träullsplattor ingår i sprutade ytor enligt punkterna 309–310 sammanräknas ytorna, punkt 529 tillämpas dock endast för de delar som består av träullsplattor.</p> <p>Ytbeklädnadsmaterial</p>	<p>50%</p>
<p>531</p>	<p>Vid uppsättning av väv i utrymmen där endast pelare och eller fönsterväggar med balkar/pelare vävsättes utgår ett tillägg enligt punkt 531</p>	<p>35%</p>
<p>532</p>	<p>För behandlingar i våtutrymmen där den sanitära utrustningen är monterad höjs priset med</p>	<p>100%</p>

Snickeri in-/utvändigt		
541	<p>Vid behandling på hel- eller halvfranskt trä betalas ett tillägg på förestående m²-priser med</p> <p>1. När punkt 541 tillämpas kan icke samtidigt ersättning enligt punkt 542 utgå.</p> <p>2. Med hel- eller halvfranskt trä avses snickerier, där profilerade lister eller faser förekommer över eller under ramstycke på det träarbete, som skall behandlas. Tillägg enligt punkt 541 utgår per arbetsstycke. Förtydligande se bilder efter avdelning 5.</p> <p>3. Punkt 541 tillämpas även på lister upp till 50 cm bredd där profiler täcker mer än 30 % av listens bredd.</p>	100 %
542	<p>Vid behandlingar av snickerier indelade i fyllningar, proportionellt mer än en fyllning per m² och arbetsstycke höjs priset med</p> <p>1. Vid målning av balkongdörrar får punkt 542 tillämpas endast under förutsättning att den utgår på något övrigt objekt i utrymmet.</p>	35 %
543	<p>Vid behandling av dörrar och luckor, vilkas fyllningar utgörs av spjälor, mäts hela den behandlade ytan i m² och betalas med ett tillägg på gällande priser av</p>	50 %

Procent-
föränd-
ringar

545	<p>Vid behandling utvändigt av in- eller utåt- gående balkongdörrar eller fönster med inåtgående bågar, vilka målas inifrån eller från balkong, i bebodda lägenheter eller lokaler där rörelse eller verksamhet pågår</p> <p>1. Procenttillägget enligt punkten 545 utgår även för på karm fastsittande list och bleck.</p> <p>2. Behandling utvändigt av fönster med utåtgående bågar skall målas från ställning eller skylift.</p>	12 %
547	<p>Vid behandling av glasade pivåhängda (perspektivfönster) samt fönsterbågar, vilka är hängda i över- eller underkant och som öppnas höjs priset med</p>	25 %
549	<p>Vid behandling av endast karm och båg- bottenstycken utvändigt och i samband därmed sidostycken upp till 30 cm höjs priset med</p> <p>1. På fönsterkarmars och fönsterbågars bottenstycken (gäller även mellansidor i samband med utvändigt arbete) kan särbehandlingar utföras. Därvid mäts dessa bottenstycken särskilt.</p> <p>Träytor</p>	50 %
551	<p>Vid behandling av lösa (ej monterade) lister som mäts i meter sänks priset med</p>	25 %

552	<p>1. Kvadratmeterpriset per behandlad yta får ej underskridas vid tillämpning av punkt 551.</p> <p>Vid första behandling på nytt ohyvlat trä, avseende grundning eller strykning höjs priset med</p> <p>1. Då såväl hyvlat som ohyvlat trä förekommer, skall den övervägande delen bestämma prissättningen. Denna bestämmelse avser ej att yta som eljest skulle mätas i m², uppdelas och mäts i meter.</p>	15%
553	<p>För första strykning utvändigt på fabriksgrundad panel höjs priset med</p> <p>1. Punkt 553 kan ej tillämpas tillsammans med punkt 554.</p>	85%
554	<p>För strykning utvändigt på s.k. lockpanel, läktad panel, stockpanel, fjällpanel eller panel med spår av minst 7 mm djup och där även spåren målas höjs priset per m² med</p> <p>1. Punkt 554 kan tillämpas tillsammans med punkt 528 eller 555 men ej procent på procent.</p>	70%
555	<p>Vid behandling enbart eller i annan ton av gavelspetsar samt överdel av väggliv i anslutning till tak eller taksprång och med en medelbredd (höjd) av högst 120 cm (sträckt mått) höjs m²-priset med</p>	90%

Procentförändringar

	<p>1. Varje avgränsad del beräknas särskilt.</p> <p>2. För mindre ytor t.ex. mellan, över eller under fönster, där dessa delar målas enbart eller i avvikande färg eller ton, vilka vardera uppgår till högst 8 m² tillämpas punkt 555.</p>	
556	<p>Vid behandling av golv överstigande 100 m² sänks grundpriset med</p> <p>Se kommentarer efter punkt 526.</p> <p>Träkonstruktioner</p>	50%
561	<p>Vid behandling av golvtrall mäts hela den behandlade ytan i m² och höjs priset med</p>	25%
562	<p>Vid behandling av spjäl- eller krysstaket höjs m²-priset med</p> <p>1. Trästaket mäts i m² som hel yta och på båda sidor.</p> <p>2. Så kallade "glesa" plank mäts enligt kommentar 1 då avståndet mellan listerna (brädorna) är högst 15 cm och tillämpas punkt 562.</p> <p>3. Så kallade dubbla "glesa" plank mäts på fyra sidor.</p>	35%

563	<p>Vid behandling av träkonstruktioner bestående av lister t.o.m. 50 cm placerade på högst 30 cm avstånd från varandra, på underlag av papp-, träfiber-, gips- eller andra plattor som behandlas samtidigt och med samma färg, mäts den behandlade ytan i m² och höjs priset med</p> <p>1. Om avståndet mellan listerna överstiger 30 cm mäts listerna i meter upp till 50 cm bredd. Underlaget mäts i m² och betalas med priserna för mur. Utvändiga väggytor som bekläds med plattor och läktats mäts och betalas dock alltid som hel träyta.</p> <p>2. Vid målning av listsamlingar enligt punkt 563, när underlag ej behandlats, mäts och betalas listerna enligt punkt 564 resp. 565.</p>	25%
564	<p>Vid behandling av träkonstruktioner bestående av lister t.o.m. 50 cm placerade på högst 10 cm avstånd från varandra och helt underlag saknas mäts ytan i sträckt mått i m² och höjs priset när kanterna behandlas med</p>	200%
565	<p>Dito då kanterna ej behandlas med</p> <p>1. Punkterna 564 och 565 tillämpas ej vid behandling av fristående konstruktioner, t.ex. trappräcken, spaljéer och dylikt.</p>	100%

Procent-
föränd-
ringar

567	Vid behandling av räcken och spaljéer mäts ytan i sträckt mått i m ² och på båda sidor om avståndet mellan listerna är högst 15 cm med ett tillägg av	170 %
	Beräkning av bågar, karmar och lister	
571	Fönsterbågar (in- eller utvändigt)	40 %
572	Fönsterkarmar utan fals (utvändigt)	40 %
573	Dito med fals	60 %
574	Fönsterkarmar upp till 50 cm (inv.)	45 %
575	Dörrkarmar per sida upp till 50 cm	40 %
576	Taklist upp till 50 cm	30 %
577	Golvlistor upp till 50 cm	40 %
578	Övriga löpmeterdetaljer upp till 50 cm	40 %

	<p>Beräkning av taksprång/plåtdetaljer utvändigt</p> <p><i>Taksprång, stuprör, hängrännor, listbleck och fönsterbleck</i></p> <p>Taksprång av trä, mur, plåt eller liknande material samt stuprör, hängrännor, hängrännors insidor, listbleck, fönsterbleck och listbeklädnad mäts i meter, varvid priserna för utförda behandlingar baseras på m²-priserna och utgår i procent av dessa.</p>	
581	Taksprång upp till 35 cm. Stuprör hängrännor, hängrännors insidor med	150 %
582	Taksprång vars bredd överstiger 35 cm samt upp till 70 cm med	180 %
583	Taksprång mellan 70 cm och 120 cm med	225 %
584	Taksprång vars bredd överstiger 120 cm ökas priset för varje ny påbörjad 50 cm bredd med	100 %
	<p>1. Vid samtidig tillämpning av punkterna 583 och 584 adderas procentsatserna.</p>	
	<p>2. Entretak fastsatt i vägg mäts som taksprång till en yta av högst åtta kvadratmeter.</p>	
	<p>Övriga skärmtak mäts i m².</p>	

Procentförändringar

	<p>Eventuella stolpar och balkar till entretak mäts särskilt. Med skärmtak menas utbyggnad/konstruktion som ej är en naturlig fortsättning på tak. Med taksprång menas den del som utgör en naturlig del av tak, från väggliv till språngets ytterkant.</p> <p>3. Då vindskiva (på gavel) eller hängskiva (på långsida) eller annan del av taksprånget (ej tassar) behandlas enbart eller med annan färg/kulör mäts de särskilt och betalas som list enligt punkt 578.</p>	
585	Då tassar förekommer på taksprång/entretak höjs priset med	25%
586	Då tassar stryks i annan färg än taksprång/skärmtak höjs priset för varje färg eller ton med ytterligare	25%
587	Listbleck och fönsterbleck upp till 35 cm med	50%
588	Listbleck och fönsterbleck vars bredd överstiger 35 cm samt upp till 70 cm med	75%
589	Listbleck och fönsterbleck mellan 70 cm och 120 cm med	100%
	<p>1. Med taksprång/skärmtak avses beklädnaden mellan väggliv och språngets/skärmtakets ytterkant, oavsett om flera sorters material förekommer tillsammans. Mellanrum mellan lister inmäts.</p>	

2. Då vindskiva (på gavel) eller hängskiva (på långsida) eller annan del av taksprånget/skärmtaket (ej tassar) behandlas enbart eller med annan färg, mäts de särskilt och betalas som list enligt punkt 578.

3. Vid mätningar av taksprång/skärmtak där s.k. tassar förekommer, skall sträckmått mätas utan inmätning av tassarnas sidor.

4. När s.k. tassar till taksprång/skärmtak målas enbart tillämpas i kommentar 4–3 angivet mätningssätt och betalas tassarna med priset för taksprång enligt punkt 581.

5. Punkterna 581–589 tillämpas för taksprång, stuprör, listbleck och fönsterbleck även då arbetet utförs inomhus.

6. S.k. storm- eller täcklist (listbleck) på tak vid vindskiva, vägg eller annan beklädnad vid tak mäts alltid särskilt som listbleck. Punkterna 587–589.

7. På fönsterbågars bottenstycke befintliga listbleck, som behandlas samtidigt och med samma färg som bågarna, betalas dock ej särskilt.

	Socklar/Vandstycken	
591	Tvättsocklar och sättsteg (inkl. punkterna 191 och 192)	45%
593	Trappsocklar och vandstycken (inkl. punkterna 191 och 192)	55%
	<p>1. Tvättsocklar och trappsocklar, som behandlas särskilt, samt sättsteg och vandstyckens ytter- eller innersidor av trä, mur, järn eller dylikt upp till 50 cm bredd (medelbredd) mäts i meter och beräknas priserna för utförda behandlingar i procent av m²-priset enligt ovan angivna punkter.</p> <p>2. Tvätt- och trappsocklar, samt vandstycken över 50 cm bredd mäts i m².</p> <p>3. Då trappräcke fastsatts i vandstyckets yttersida på sådant sätt att verkligt hinder föreligger vid målningsarbetets utförande, träffas överenskommelse om förhöjning av förestående priser.</p>	
	Strykning med speciella material	
601	Vid strykning med härdlack eller härdlackfärg i vilken särskild härdare inblandas höjs priset med	25%

	<p>1. Vid arbeten med epoximaterial gäller särskilda bestämmelser. Se avtalets Arbetsmiljöverket § 7.3.</p>	
603	Vid strykning med färger blandade med sågspån, kork eller vid strykning med s.k. " strukturfärger " eller liknande höjs priset med	50 %
	VVS	
611	Vid sprutmålning av radiatorer sänks priserna i punkterna 431–433	25 %
612	Vid behandling av radiatorer med anslutningsrör överstigande 300 cm som behandlas samtidigt och med samma färg ökas priserna i punkterna 431–433 för varje påbörjad tre meters längd med	25 %
613	Vid behandling av ventilhus, flänskopplingar och rattar med över 15 cm diameter ökas grundpriset för varje ny påbörjad 10 cm diameter, samt vid behandling av propplåda, lucka till infälld säkringsbox, kopplingsbox, mätarplint, motstånd eller liknande över 0.10 m ² höjs priset för varje ny påbörjad 0.10 m ² yta med	50 %
614	Vid behandling enligt punkterna 461–463 då yta överstiger 0.20 m² höjs grundpriset för varje ny påbörjad 0.10 m ² yta med	50 %

Procentförändringar

Järnkonstruktioner		
621	Vid behandling av järnkonstruktioner i byggnader (balkar, pelare o.d.) som ej ingår i väggytan och den i samma enhet ingående mängden understiger 100 m ² eller 50 meter utgår ett tillägg om	25%
622	Vid behandling av järnräcken, järngrindar och järnstomme till balkongräcken o.d. mäts ytan i sträckt mått i m ² och på båda sidor om avståndet mellan godset är högst 15 cm och ökas priset med	170%
	1. Räcken innehållande nätverk betalas enligt punkt 624.	
623	Vid behandling av järnräcken, järngrindar och järnstomme till balkongräcken o.d. då avståndet mellan godset överstiger 15 cm mäts i meter och utgår ett tillägg av	50%
	1. Vid behandling där plåt förekommer i järnkonstruktion mäts plåten i m² och per sida. Förekommer trä i konstruktionen se punkt 567.	
624	Vid behandling av nätverk inkl. konstruktion och övrigt järn höjes priset med	170%
	1. Vid behandling av nätverk till hisschakt ingår i priset tillhörande detaljer t.ex. vandstycken, trappsockel, skyddning o.d.	

Höjdtillägg		
631	Vid arbete där avståndet mellan den behandlade ytan och golvet eller marken är minst 5 meter samt vid målning av balkonger utgår ett tillägg av	15%
632	Vid arbete på punkt 631 angiven höjd från sträckstegar utgår ett tillägg av	40%
633	Där ej vägglivet behandlas höjs priset för målning av taksprång, hängrännor och stuprör , då arbetet utförs från stege på i punkt 631 angiven höjd med	90%
634	Dito då arbetet utförs från annat än stege på i punkt 631 angiven höjd med	40%
	1. När punkt 634 tillämpas, utgår ej samtidigt ersättning enligt punkt 631 resp. 632.	
635	Vid arbete på höjd överstigande 15 meter tilläggs utöver i punkt 631 angiven procentsats, ytterligare	10%
	1. Vid målning från permanent hiss, där denna utgör ställning, får arbetaren icke själv föra hissen, utan skall ovillkorligen föras av härför kunnig person.	
	2. Tillägg enligt punkt 635 utgår ej vid målning av balkonger.	

Procentförändringar

636	Vid behandling av kranar, traverser, ledningsstolpar, semaforer eller liknande upp till 15 meters höjd, oavsett om ställning används eller icke eller vilken typ av ställning som används, utgår ett tillägg av	15%
637	Vid behandling av kranar, traverser, ledningsstolpar, semaforer eller liknande över 15 meters höjd oavsett om ställning används eller icke eller vilken typ av ställning som används utgår ett tillägg av 1. För arbete på kranar och traverser, som är igång, eller arbete i omedelbar närhet av oisolerade strömförande kraftledningar, ersätts med gällande tidlön. Dylikt arbete får dock ej utföras utan Arbetsmiljöverkets tillstånd.	20%
638	Vid arbeten på yttertak eller på lanterniner eller räcken på dessa, där avståndet mellan den behandlade ytan och marken är minst 5 meter betalas ett tillägg av 1. Flyttning av ställning (dock ej fast ställning samt skylift som flyttas manuellt), stegar, bockar och plankor ingår i ovan fastställda procentsatser. Där sådant hinder förekommer vid flyttningar, att hjälp måste anlitas, skall ersättning för sådan hjälp betalas av arbetsgivaren. Bestämmelsen innebär ej skyldighet för ackordslaget att utan annan ersättning bygga ställning eller upplägga plankor i fast ställning.	10%

	<p>2. Samtliga ovanstående procenttillägg gäller allt ut- och invändigt arbete, ända ned till golvet eller marken med nedan angivna undantag.</p> <p>3. Vid ställningsarbete in- eller utvändigt på byggnader, där olika höjder förekommer, utgår ställningsprocent endast för de avgränsande delar, där höjden överstiger 5 resp. 15 meter, dock för dessa ända ned till golvet eller marken.</p> <p>4. De lokala parterna kan dock överenskomma om enhetlig ställningsprocent för hela arbetet, då det gäller fabrikslokaler, maskinrum, panncentraler, teaterlokaler, kyrkor etc.</p> <p>Objekt/Utrymme</p> <p>641 Vid behandling av tak, väggar och hyllor i i garderober och skåp utgår ett tillägg med</p> <p>1. Punkt 641 tillämpas även vid behandling av tak och väggar i andra mindre utrymmen, där den behandlade ytan av tak och väggar understiger 20 m². Som "mindre" utrymme betecknas utrymmen med högst 8 m² golvyta</p> <p>642 I utrymmen där upplag av material eller möbler förekommer, höjs priserna med</p>	<p>15%</p> <p>10%</p>
--	---	-------------------------------------

Procent-
föränd-
ringar

	<p>1. Med upplag förestås, då ett eller flera rum eller lokaler används som förvaringsrum eller då dylika lokaler används till verkstad för andra yrkens arbetare och målningsarbete samtidigt skall utföras, även där möbler förekommer i så stor utsträckning att mer än 50 % av golvytan upptages av desamma.</p> <p>643 För arbeten i trappuppgångar, entréer, hissentréer eller inkörsportar, betalas ett tillägg med</p> <p>1. Tillägg enligt punkt 643 utgår ej vid målning av trappuppgångar, som endast förbinder lokaliteter inom samma lägenhet, såsom enfamiljsvilla, ateljévåning eller liknande.</p> <p>2. Tillägg enligt punkterna 631–635 ingår.</p> <p>644 I sjukhus, skolor, kontor, butiker, restauranger eller kafélokaler med till nämnda lokaler hörande utrymmen såsom kök, korridorer och passager eller vid behandling utvändigt av dörrar till dylika lokaler, där rörelse eller verksamhet samtidigt pågår höjs priset med</p> <p>1. Punkt 644 tillämpas endast när rörelse eller verksamhet pågår i den lokal som målas.</p>	<p>10 %</p> <p>10 %</p>
--	--	---------------------------------------

645	Där maskiner finns uppställda och målningensarbeten pågår ovanför eller i omedelbar närhet av dessa, höjs ackordspriserna för hela den därvid behandlade ytan om maskinerna är igång med	15%
646	Dito om maskinerna icke är igång med 1. Där maskinerna är så placerade, att arbetet kan försiggå utan större hinder eller där enstaka mindre maskiner förekommer, utgår ej något tillägg. 2. Vid målning av bensinstationer och tvätthallar, där rörelse samtidigt pågår, träffas överenskommelse om förhöjning av priserna.	5%
647	Vid ackordsarbete där grundbeloppet understiger 4 000 kr utgår ett tillägg av	5%
648	Vid ackordsarbete där grundbeloppet är mellan 4 000 kr och 7 500 kr utgår ett tillägg av 1. Vid tillämpning av punkt 647 eller 648 bör beaktas att en större arbetsplats ej styckas upp i flera mindre enheter eller att flera små arbeten på olika arbetsplatser sammanföres till ett ackord.	3%

Procentförändringar

649	Vid reparationsmålning i bebodda lägenheter , vid reparationsmålning av villor . Vid nybyggnadsmålning in- och/eller utvändigt då ackordet omfattar högst fyra villor utgår ett tillägg av	10 %
650	Vid reparationsmålning i utrymmen där takhöjden överstiger 275 cm utgår ett tillägg av 1. Punkten tillämpas i byggnader av äldre karaktär där endera av hel- eller halvfranskt snickeri, ornerade lister eller ornament förekommer. 2. Punkten gäller per utrymme.	20 %
651	Materialtransport För varje trappa upp eller ner räknat från materialförrådet samt för varje 30-tal meter som transport sker räknat från förråd utanför det egna ackordet utgår ersättning med 1. Då transport av material utförs av ackordsarbetare, skall ersättning härför utgå enligt punkt 651 samt enligt nedanstående grunder. Ett genomsnittligt procenttal för hela ackordet skall därvid eftersträvas. 2. Då betalning enligt punkt 651 utgår vid arbete i nybyggnader och ombyggnader skall alla för ackordsarbetets utförande	0,6 %

erforderliga material vara tillgängliga på samma plats. Återtransport av överblivet material ingår, denna inkluderar transport av tomemballage och skyddsmaterial till containers i omedelbar anslutning till ackordet. I samband med avtäckning även tapet och vävresten.

3. Vid reparationsarbeten utgår ersättning för materialtransport enligt gällande tidlön, där ej särskild överenskommelse om procenttillägg träffats.

4. Vid arbeten i trappor eller på fasader utgår ersättning endast för transport till trappan eller till fasaden.

5. Dessa bestämmelser lägger inga som helst hinder för arbetsgivaren att transportera materialet på annat sätt.

6. Om sandspackelfärg levereras i anslutning till hiss eller kran ingår transport av denna i priset enligt punkt 651.

Principen gäller även transport av vatten.

Sandspackelfärg skall, om möjligt levereras till respektive våningsplan.

**Procent-
föränd-
ringar**

Punkt 127 kommentar 5. Bilderna avser ej skivmaterial.

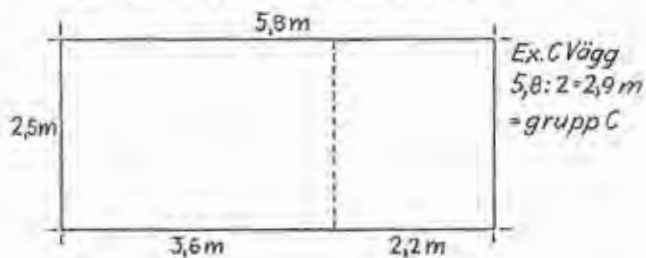
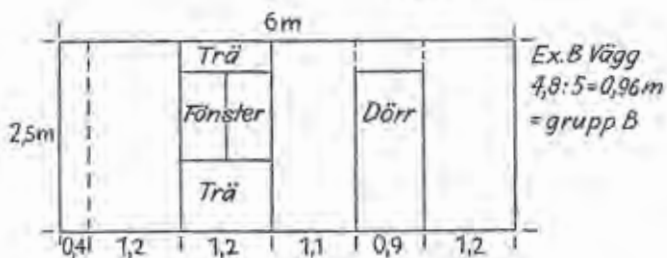
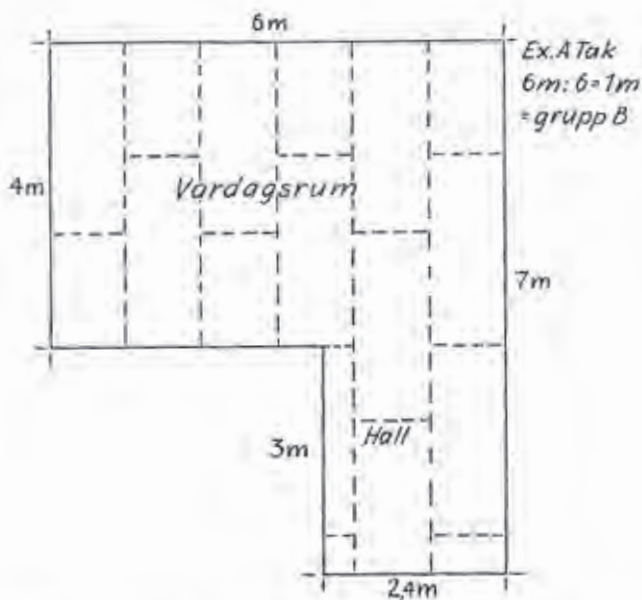

Bildmaterial för tillämpning av prislisans punkt 541.

Bild 1 och 2: Punkt 541 kan inte komma ifråga.

Bild 1.



Bild 2.



Bild 3.



Bild 4.

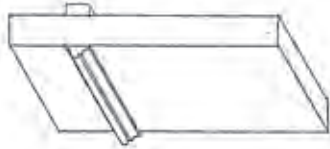

Bild 3 och 4:

Översidan

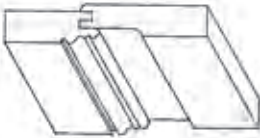
Punkt 541 kan inte komma ifråga, men däremot punkt 542, om fordringarna i punkten uppfylles.

Undersidan

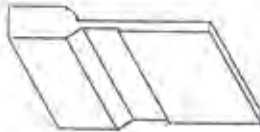
Punkt 541 skall tillämpas.

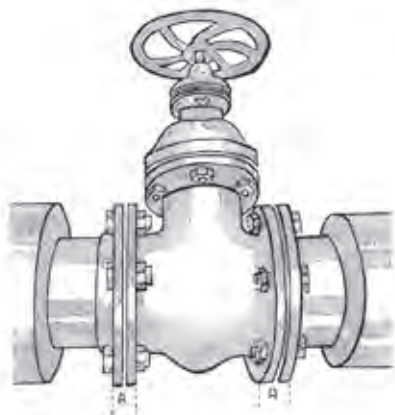

Ventilhus med
flänskopplingar vid
anslutna rör.

(A visar flänskopplingar,
som skall betalas särskilt,
övriga kopplingar ingår
i priset för ventilhuset.)

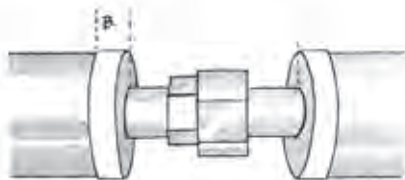

Rörkoppling
(Punkt 451–453)

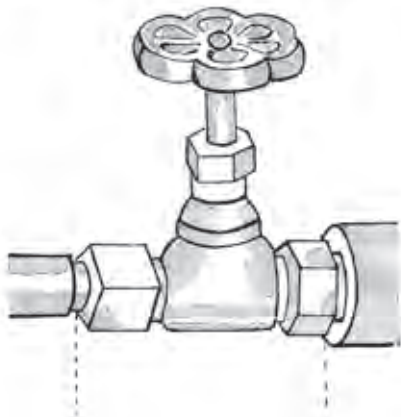

Ventilhus
(Punkt 441–443)

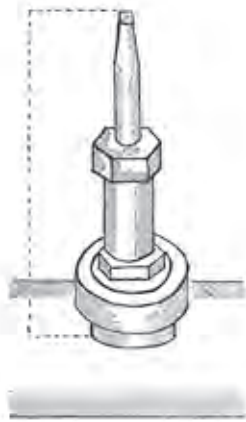

Ventilhals
(Punkt 451–453)

Sakregister – Prislistan

En- och tvåsiffrigt = Anger stycke i Allmänna bestämmelser

Tresiffrigt = Anger prislistepunkt

A

Akustikplattor 513
 Andningsskydd 5
 Anslutningsrör 612
 Arbetsstycke 19, 25, 26, 27
 Armeringsväv 206
 Avdämning 38
 Avskrapning 151
 Avslipning 38, 151, 152, 206

B

Balkongbarriär 521
 Balkongdörrar 542, 545
 Balkonger 631, 635
 Balkongunderstycke 521
 Band 68, 322
 Bebodda lägenheter 649
 Behandlad yta 3
 Bensinstation 646
 Beredd juteväv 203
 Blankskrapning 92
 Block 502
 Blästring 92
 Borstning delvis 106, 107
 Borstning hel 108, 109, 111
 Bortrivning spaltbart skikt 114
 Bredspackling 131, 504-506
 Brokettmålning 314
 Brädform 503, 511
 Brädluckor 511
 Butiker 644
 Bågbottenstycke 549

Bård 221

C

Cirkulationspumpar 441-443, 613

D

Delvis bredspackling 131
 Dörrar 28, 29
 Dörrfoder 29
 Dörrkarm 25, 29, 575
 Dörrsida 25
 Dörrsmyg 21, 62
 Dörrtrösklar 48, 481- 483

E

Elarmatur 182
 Elektrisk ledning 129, 146
 Elektrisk motor 441-443, 613
 El-myggan 130
 Enklare utrymmen 527
 Entréer 643
 Epoximaterial 601
 Eternitplattor 35
 Evakueringsrör 441-443

F

Fabriksgrundad 553
 Fjällpanel 554
 Flagnad yta 110
 Flingfärg 303
 Flockad tapet 203
 Flockning 314

Fläkt 461-463, 614
Flänskoppling 441-443, 613
Flänsrör 421-424
Fogdjup 514
Friser 68
Friskluftsmask 6
Fyllningar 57, 231, 470, 504, 514, 542
Färdigsprutning 310
Färdigstrykning 303-305, 512
Färgprover 90
Fönster 25, 51- 57, 107
Fönsterbleck 181, 587, 588, 589
Fönsterbröstning 22-25
Fönsterbågar 25, 51-53, 102, 547, 571
Fönsterkarmar 51, 55-56, 572, 573, 574
Fönsterplattor 25
Fönstersmyg 21, 24, 62
Fönsterunderstycke 22, 24
Fönstervägg 531
Första bredspackling 502, 503
Första strykning 511

G

G100, 206
Garderober 641
Gasmätare 441-443, 613
Gavelspetsar 528, 555
Gipslagning 123
Gipsplattor 35
Glasfiberväv 205
Glasomfattningar 62
Glasparti 57, 470
Glasyta 28
Glesa plank 562
Golv > 1000 m² 526
Golv 526, 556

Golvmattekant 128
Golvsocklar 45, 577
Golvtrall 561
Grundbelopp 647, 648
Grundmurar 525
Grundning 122
Grängad yta 517A
Grängning 143

H

Halvfranskt 541
Helfranskt 541
Heltäckningsmatta 165
Hiss 635
Hissentréer 643
Hålkäl/Hålkålar 19, 67
Hängda bågar 547
Hängrännor 581, 633, 634
Hängseljärn 451-453
Hängskiva 584
Härdlack 601
Högtryckstvättning 103, 104
Höjdtillägg 631-638
Hörn 127
Hörnskydd 47

I

I- och påspackling 123, 124T, 124M
Inblandning 90
Inkörsportar 16, 643
Inåtgående bågar 545
Ispackling 123, 124M

J

Järn 44
Järnbalkar 47, 621

Järnkonstruktioner 621, 623
Järnräcken 622, 623
Järnytor 105

K

Kafélokaler 644
Kammad yta 520
Kant i kant 202
Kantlimning 115
Karmbottenstycke 549
Karmfals 54
Kittning 105, 123
Klacklist 64
Klarlack 39
Knäckt yta 524
Konsoler 451-453
Konstgjutgods 92
Konstsmiden 92
Kontor 644
Konturerad yta 520
Kopplingsbox 441-443, 613
Kopplingsdosor 451-453
Kork 603
Korrugerad yta 524
Kranar 636, 637
Krankopplingar 451-453
Krysstaket 562
Kryssvalv 506
Kvaderindelad yta 518

L

Lanterner 638
Lasering 39
Ledningar 146
Ledningsstolpar 636, 637
Ledstångsfästen 451-453

Ledstänger 146, 181
Limning skarvar 115
Limning 116
Linoleummattor 526
Listbleck 181, 587, 588, 589
Lister 44-46
Listsamlingar 563-565
Lockpanel 554
Lucka 441-443, 461-463, 613, 614
Luckor 25
Luckors insidor 25
Lägenheter 649
Läktad panel 554
Läktad yta 563
Lättbetongblock 127, 502, 511
Lättbetongplank 34, 127
Lättbetongstav 127, 502, 511
Lösa lister 331, 551

M

Maskeringsband 192
Maskeringsmaskin 182, 192
Maskinell skrapning 92
Maskiner 92, 645, 646
Materialtransport 651
Mellanväggspaltor 127, 502, 511
Mindre arbeten 647, 648
Mindre utrymme 641
Motorer 441-443, 613
Murlister 62-68
Mursmygar 21, 24-25, 62
Murytor 34, 35
Målning 2
Måttagning 191
Mätarplint 441-443, 613
Möbler 642

Mönsterpassning 201-203, 205-207

N

Nedskrapning limfärg 117

Nedslipning 125, 153

Nedtvättning limfärg 117

Nitskallar 121

Non woven 202

Ny yta 512

Nätverk 82-83, 624

O

Ohyvlat trä 552

Ommålning 2

Ornament 73, 74, 491-493

Ornerade lister 63-66, 515

Ornerade rosetter 73, 74, 491-493

P

Panel 553,554

Pappersburen väv 203

Patinerings 39

Paxtileplattor 513

Pelare 506, 531

Perforerade plattor 513

Perspektivfönster 547

Pivåhängda 547

Plank 562

Plast 35

Plattor 502, 504, 514

Plywood 35

Plåtdörrar 25

Plåtytor 105

Porfyrit 520

Portar 91

Portinfattning 91

Profilerad list 541

Profilerade formar 143

Propplåda 441-443, 613

Pumpar 441-443, 613

Putsad yta 34

Påbättring 301

Pågrundning 121

Påspackling 123, 124M

R

Radiatorer 182, 231, 431-433, 611, 612

Radiatorfästen 451-453

Ramstycken 21, 24

Rattar 441-443, 613

Remsor 126-128

Rensluckor 451-453

Restauranger 644

Rosetter 73, 74, 491-493

Rullstöppling 303, 313

Räcken 146, 181

Rör 30, 146, 401-403, 411-413

Rörelse 643-646

Rörfästen 451-453

S

Sandspackling 141, 143

Sanitär utrustning 532

Schellackering 121

Semaforer 636, 637

Serietapet 207

Serponit 520

Sjukhus 644

Sjögrästapet 203

Skarvavstånd 127

Skarvspackling 124M, 125, 127, 128

Skolor 644
Skrapning delvis 106, 107
Skrapning hel 108, 109
Skruvhål 124M
Skruvskallar 121
Skyddning 161, 165, 181-183
Skåp 25-27, 641
Skåpsluckor 25-27
Skåpstativ 25-27
Skärmtak 521, 584
Slammad yta 503, 511
Slasktratt 441-443, 613
Slitsluckor 461-463, 614
Släta lister 62, 63, 65, 66, 67, 68, 516
Slätt hålkäl 65
Smyg 62
Snickerifyllningar 470, 542
Snörslagning 191
Socklar 45, 525, 577
Sotluckor 461-463, 614
Spaljéer 84, 565, 567
Sparning 4
Spikhål 124M
Spikskallar 121
Spjälor 543
Spjälstaket 562
Spolcistern 441-443, 613
Spritputs 519
Sprutmålning 80, 81, 424, 517B, 611
Sprutning 7, 309-310, 529
Sprutspackling 130, 141, 501A, 501B,
504-506
Staket 562
Stockpanel 554
Stosringar 451-453
Streckdragning 322

Strukturfärg 512, 603
Strukturtapet 114, 202
Strykning 7, 302-305
Sträckpaneler 21
Sträckstegar 632, 633
Stuprör 581, 633, 634
Ställningsarbete 638
Stänkmålning 39
Stöppling 6
Stötning 314
Svampning 39, 314
Sågspån 603
Säkringsapparater 30
Säkringsbox 441-443, 613
Särbehandling 549
Sättsteg 591

T

Takhöjd 650
Taksprång 581, 582, 583, 584 633, 634
Takvinkel 127, 128
Taklist 45, 576
Tapet 201, 202
Tapetmaskin 207
Tapetnedskrapning 112,113
Tapetskarvar 125
Tapettillägg 211-215, 231
Tassar 585, 586
Tegel 517B
Tennisbanor 526
Terrasit 520
Textiltapet 203
Transport 651
Trappräcke 84, 565, 567, 593
Trappsocklar 593
Trappspindel 506

Trapptak 505
Trappuppgångar 643, 650
Traverser 636, 637
Tretongputsning 517B
Trummor 20
Tryckluftsmask 5
Trådkant 207
Träfiberplattor 35
Träkonstruktioner 563-565
Trällsplattor 529
Trösklar 48, 481-483
Tvätthall 646
Tvättning 101, 102
Tvättsocklar 591
Tvättställ 182
Täckning 161, 165, 181-183
Tätspackling 129

U

Upplag 642
Uppläggning 321
Uppritning 191
Uppsilning 90
Uppskrapning 105, 107
Utrymme 15, 650
Utslätning 141
Utspackling 124M, 125, 127, 128
Utsparning 4
Utåtgående bågar 545

V

Vandstycke 145, 593
Vattenlås 441-443, 613
WC-stolar 182
Ventiler 30, 461-463, 614
Ventilhalsar 451-453

Ventilhus 441-443, 613
Villor 649
Vindskiva 584
Vinyltapet 202
VT 523
Våtrum 523
Våtutrymmen 532
Väv 205, 206, 212, 214, 215
Vävburen PVC 203

Y

Ytbeklädnadsmaterial 201-203, 205-207
Yttertak 638

Ä

Äldre karaktär 650

Ö

Överdel av väggliv 528, 555
Övriga löpmeterdetaljer 578

Anteckningar

